

A 27/2012 (VIII. 27.) NGM rendelet a 29/2016 (VIII.26) NGM rendelet által módosított) szakmai és vizsgakövetelménye alapján.

Szakképesítés, azonosító száma és megnevezése

52 582 01	Emelógép-ügyintéző
-----------	--------------------

Tájékoztató

A vizsgázó az első lapra írja fel a nevét!

Ha a vizsgafeladat kidolgozásához több lapot használ fel, a nevét valamennyi lapon fel kell tüntetnie, és a lapokat sorszámmal el kell látnia.

Használható segédeszköz: -

Értékelési skála:

81 – 100 pont	5 (jeles)
71 – 80 pont	4 (jó)
61 – 70 pont	3 (közepes)
51 – 60 pont	2 (elégséges)
0 – 50 pont	1 (elégtelen)

A javítási-értékelési útmutatótól eltérő helyes megoldásokat is el kell fogadni.

A vizsgafeladat értékelési súlyaránya: 30%.

1. Mit jelentenek az alábbi biztonsági jelzések? (Az adott biztonsági jel megnevezését írja a pontvonalra!) 7 x 1 = 7 pont

a) 

b) 

c) 

d) 

e) 

f) 

g) 

2. Ismertesse az alábbi biztonsági jelzések formáit, színeit! 2 x 4 = 8 pont

Tiltó jel:
.....
.....

Figyelmeztető jel:
.....
.....

3. Válaszolja meg az igaz-hamis állításokat! Írjon I vagy H betűt a pontvonalra! 6 x 1 = 6 pont

- ... A szóbeli kommunikáció időszakos jelzés.
- ... A figyelmeztető jel alakja kör.
- ... A tűzvédelmi tájékoztató jel fehér alapon vörös piktogram.
- ... A közlekedési útvonalak jelölése az üzem területén megegyezik a KRESZ előírásaival.
- ... A kéz- és hangjelzés csak külön-külön használható.
- ... A személyi védőfelszerelésről a munkavállaló gondoskodik.

4. Ismertesse az alábbi fogalmakat! 2 x 4 = 8 pont

Emelőgép-szerelő

.....

Emelést irányító

.....

5. Ki végezheti önállóan az emelőgép karbantartását? 4 x 2 = 8 pont

.....

6. Emelőgépnek minősül-e a kézi működtetésű emelőtargonca? Válaszát indokolja meg!
2 + 6 = 8 pont

.....

7. Ön gépjárműemelő szerkezeti vizsgálatát végzi. Határozza meg az alábbi táblázat felhasználásával, hogy a vizsgálati területek (vizsgálat tárgya) közül melyeket kell

üresjáratú vizsgálati módszerrel ellenőrizni (MSZ-07-4446:1991 szerint)! A megfelelő oszlopban jelöljön „X”-szel! 5 pont

Megjegyzés: Ha többet jelöl, mint amit a szabvány meghatároz, annyi pont levonásával jár az értékelésnél.

SZERKEZETI VIZSGÁLAT

A vizsgálat tárgya	Szemrevételezéses vizsgálat	Tapintásos vizsgálat	Üresjáratú (működési) vizsgálat	Mérőeszközös vizsgálat
Feliratok, festés				
Kezelőelemek				
Tehertartó szerkezet				
Teheremelő szerkezet				
Biztonsági berendezések				
Kenőanyag-ellátottság				
Villamos berendezések				
Dokumentáció				

8. Értelmezze a következő szabványokat a megadott szempont szerinti választással!

5 pont

MSZ EN 1706

DIN 17100-80

EN 10025

MSZ 12200

ISO 9001

a) Válassza ki a felsorolásból a Magyarországon használatos szabványokat!

.....

.....

b) Válassza ki a felsorolásból az európai szabványokat!

.....

c) Válassza ki a felsorolásból a nemzetközi szabványokat!

.....

- d) Melyik szervezet adhat ki Magyarországon szabványokat? Húzza alá a helyes megoldást!
- CEN
 - MSZT
 - ISO
9. Nevezze meg az alábbi képen látható emelőgépet, és írja a vonalra a jelölt szerkezeti elem megnevezését! 10 pont



¹ Wikipédia

10. Az alábbi ábrákon látható emelőgépekhez írja oda a megfelelő gépcsoport megnevezését!
3 x 1 = 3 pont



.....



.....



.....

11. 2016. július 1-től érvényes-e az alábbi jogosítvány? A megfelelő választ húzza alá!

2 pont

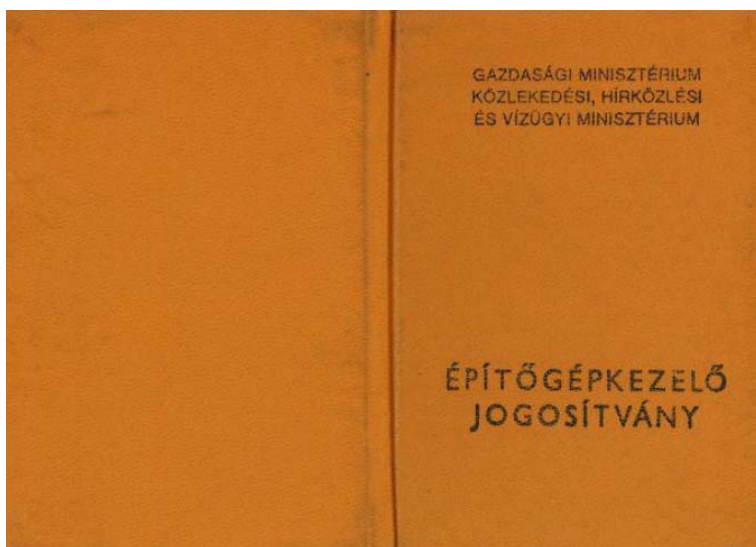

igen

nem

12. Egy emelőgépre nincs külön termékszabvány. Milyen vizsgálatokat kell elvégezni / elvégeztetni az emelőgép villamos szerkezetére vonatkozóan? Írja válaszát a kipontozott helyre! 4 x 1 = 4 pont

1.
2.
3.
4.

13. Nevezze meg az ábrán látható emelőgépet! Soroljon fel legalább négy biztonsági berendezést ezen emelőgép esetében! Írja válaszát a kipontozott helyre! 2 + 4 x 1 = 6 pont

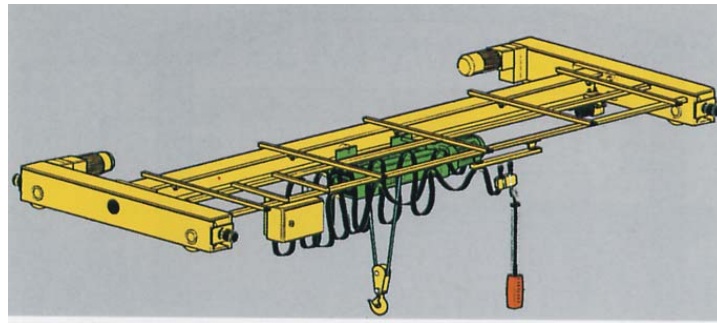

Megnevezés:

- 1.
- 2.
- 3.
- 4.
- 5.
- 6.

14. Nevezze meg az ábrán látható függesztő eszköz építőelemeit! Írja válaszát a kipontozott helyre!
5 x 1 = 5 pont

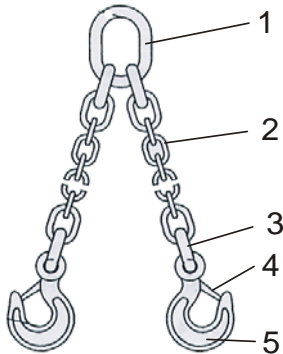

1.
2.
3.
4.
5.

15. Rendelje az alábbi jelzőlámpák színjelöléséhez (MSZ EN 60204-1:1995 szerint) azok jelentését! Írja a jelentések betűjelét a színjelek utáni kipontozott helyre! 5 x 1 = 5 pont

- | | |
|----------|----------------------|
| 1. Kék | A.) veszély |
| 2. Vörös | B.) semleges |
| 3. Sárga | C.) rendeltetésszerű |
| 4. Zöld | D.) kötelező |
| 5. Fehér | E.) rendellenes |

16. Nevezze meg az ábrán látható emelőberendezést! Írja a szerkezeti egységek tételszámát azok betűjele elé! 7 pont

Megnevezés:

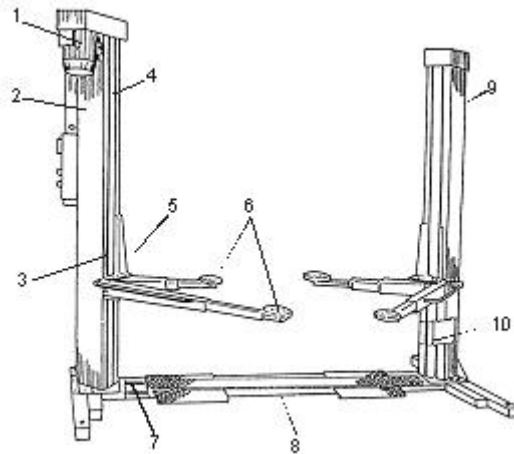

- A anyarendszer
- B alváz
- C emelő kocsi
- D motoros oszlop
- E sodronyhuzalos kapcsoló rendszer

17. Nevezzen meg legalább három védőburkolat típust az MSZ EN 292-1:1933 szerint! 3 pont

.....

.....

.....

.....

.....

.....