

A 27/2012 (VIII. 27.) NGM rendelet (12/2013 (III.28) NGM rendelet által módosított) szakmai és vizsgakövetelménye alapján.

Szakképesítés, azonosító száma és megnevezése

34 543 01	Abroncsgyártó
-----------	---------------

Tájékoztató

A vizsgázó az első lapra írja fel a nevét!

Ha a vizsgafeladat kidolgozásához több lapot használ fel, a nevét valamennyi lapon fel kell tüntetnie, és a lapokat sorszámmal el kell látnia.

**Értékelési skála:**

<b>81 – 100 pont</b>	<b>5 (jeles)</b>
<b>71 – 80 pont</b>	<b>4 (jó)</b>
<b>61 – 70 pont</b>	<b>3 (közepes)</b>
<b>41 – 60 pont</b>	<b>2 (elégéséges)</b>
<b>0 – 40 pont</b>	<b>1 (elégtelen)</b>

**A javítási-értékelési útmutatótól eltérő helyes megoldásokat is el kell fogadni.**

**A vizsgafeladat értékelési súlyaránya: 15%**

**1. feladat**

**Összesen 22 pont**

Nevezze meg az ábrán bemutatott berendezést és annak jelzett részeit!

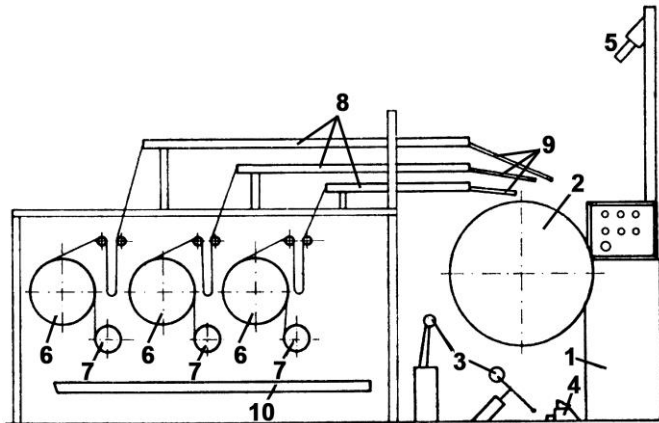

Megnevezés:

Részei:

- 1: .....
- 2: .....
- 3: .....
- 4: .....

- 5: .....
- 6: .....
- 7: .....
- 8: .....
- 9: .....
- 10: .....

**2. feladat**

**Összesen 20 pont**

Nevezze meg az ábrán bemutatott berendezéseket és azok jelzett részeit!

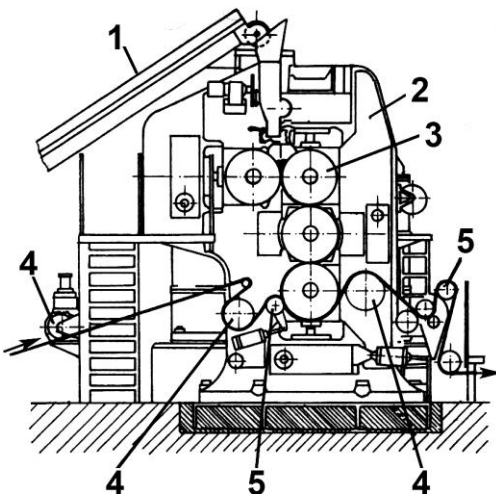

Megnevezés:

Részei:

- 1: .....
- 2: .....
- 3: .....
- 4: .....
- 5: .....

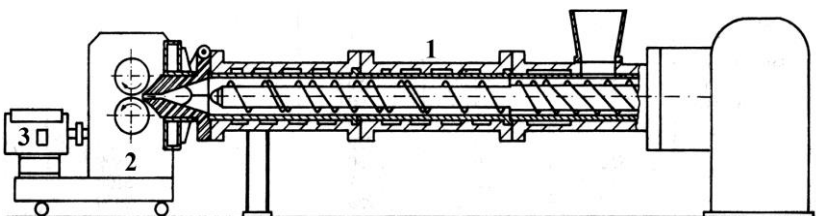

Megnevezés:

.....

Részei:

- 1: .....
- 2: .....
- 3: .....

## 3. feladat

Összesen 14 pont

Írja az alábbi ábrákon szereplő berendezések nevét az ábra alatti helyekre!

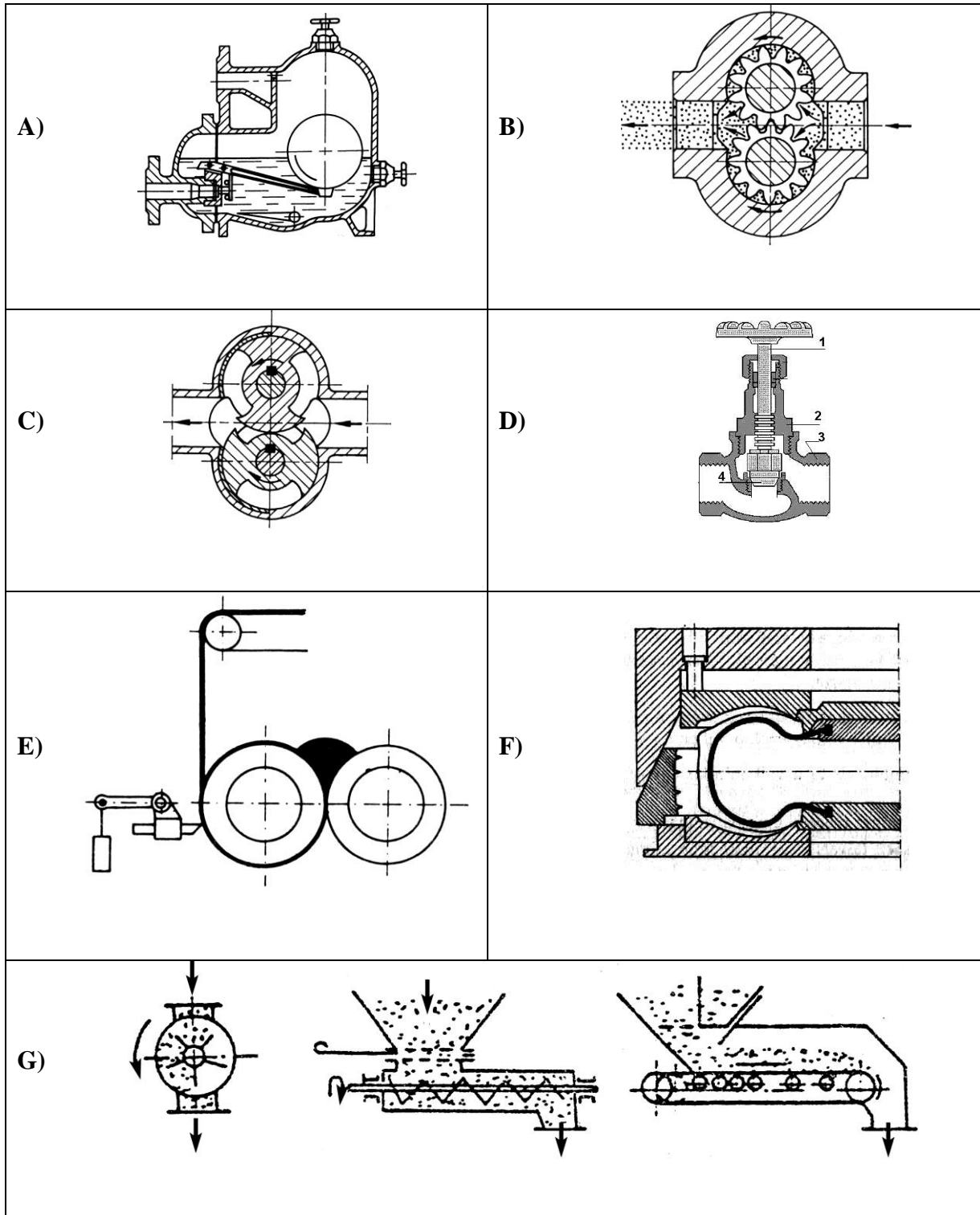

## 4. feladat

Összesen 26 pont

A) Nevezze meg az alábbi ábrákon szereplő csigakonstrukciókat!

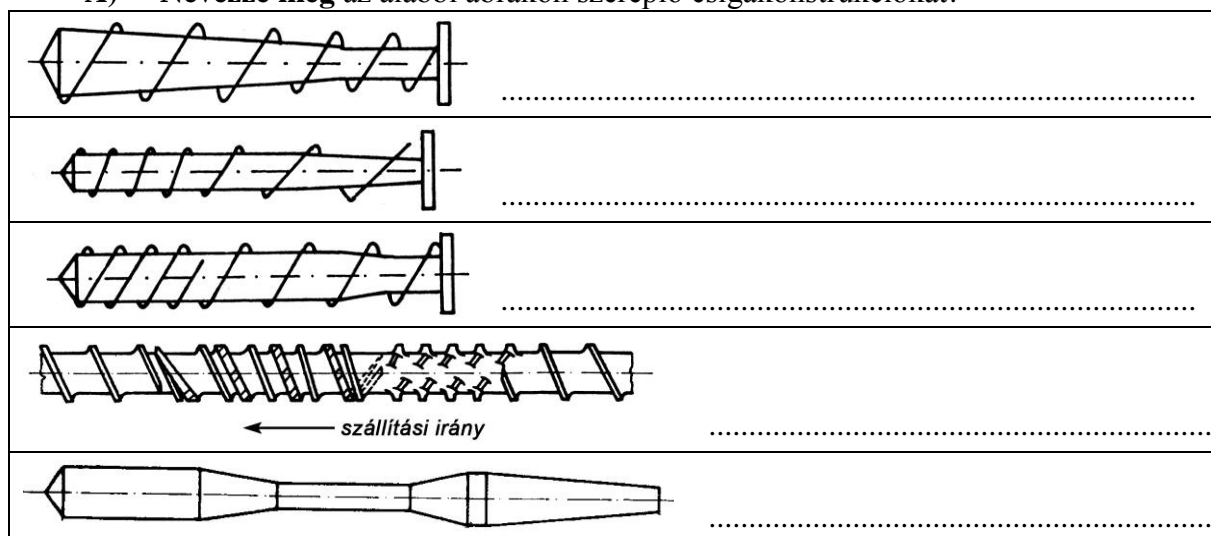

B) Magyarázza meg az A ) pontban bemutatott különböző csigakonstrukciók jellemzőit és a különbözőségüket!

## 5. feladat

Összesen 18 pont

Döntse el az alábbi megállapításokból melyik igaz, melyik hamis! Húzza alá a megfelelő választ!

- |   |             |              |
|---|-------------|--------------|
| A) A kalander csak gumilemez készítésére alkalmas.  | <i>Igaz</i> | <i>Hamis</i> |
| B) Torque-Feder az extruder egyenletes adagolását segíti.   | <i>Igaz</i> | <i>Hamis</i> |
| C) A Triplex a három különböző összetételű keverék egy műveletben történő futó extrudálására nem képes. | <i>Igaz</i> | <i>Hamis</i> |
| D) A zártkeverőben maximálisan csak 100 kg keverék keverhető meg egy csomagként.                        | <i>Igaz</i> | <i>Hamis</i> |
| E) Kalanderen csak textíliát lehet gumizni.   | <i>Igaz</i> | <i>Hamis</i> |
| F) A kompenzátor a kalander gépsor része.   | <i>Igaz</i> | <i>Hamis</i> |
| G) A zártkeverő rotorait hűteni kell.   | <i>Igaz</i> | <i>Hamis</i> |
| H) A szivattyú jellemzője a teljesítmény, szállító magasság, hatásfok, és a szállító képesség.          | <i>Igaz</i> | <i>Hamis</i> |
| I) Kalanderezésnél a hengerkihajlást ellennyomással nem lehet kompenzálni.                              | <i>Igaz</i> | <i>Hamis</i> |