

A 27/2012 (VIII. 27.) NGM rendelet a 12/2013 (III.28) NGM rendelet által módosított szakmai és vizsgakövetelménye alapján.

Szakképesítés, azonosítószáma és megnevezése

34 542 05	Kárpitos
-----------	----------

Értékelési skála:

81 – 100 pont	5 (jeles)
71 – 80 pont	4 (jó)
61 – 70 pont	3 (közepes)
51 – 60 pont	2 (elégéses)
0 – 50 pont	1 (elégtelen)

A javítási-értékelési útmutatótól eltérő helyes megoldásokat is el kell fogadni.

A vizsgafeladat értékelési súlyaránya: 20%.

1. feladat**Összesen: 18 pont**

Sorolja fel a hagyományos kárpitozási technológia főbb lépéseit! A technológiai lépések melletti pontozott vonalra sorolja fel az adott munkafolyamathoz felhasznált anyagokat!

1.
2.
3.
4.
5.
6.

2. feladat**Összesen: 6 pont**

Rajzolja le a német, a francia és a kettős francia rugólekötési módokat, valamint írja le, hogy melyiket milyen esetekben alkalmazzák!

Alkalmazás:	Alkalmazás:	Alkalmazás:

3. feladat**Összesen: 6 pont**

- a) Sorolja fel a képen látható kártológép részeit!
 b) Ismertesse a kártológép balesetelhárítási követelményeit!

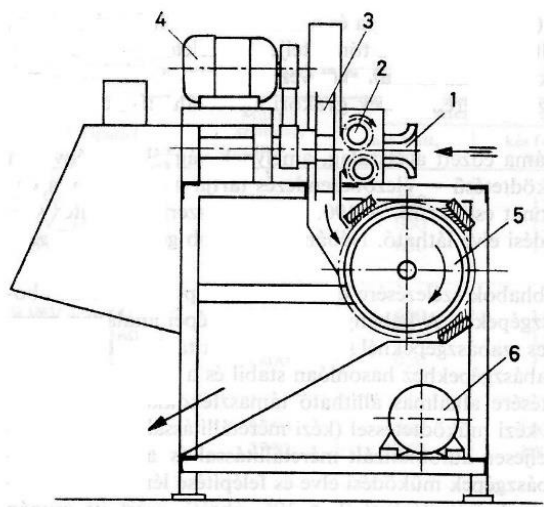
**Részei:**

1.
 2.
 3.
 4.
 5.
 6.

Balesetelhárítási követelmények:

.....

4. feladat

Összesen: 9 pont

Az alábbi ábrán egy magas kárpitozású szék párnázatának szerkezeti felépítését láthatja. Nevezze meg a számmal jelölt elemeket!

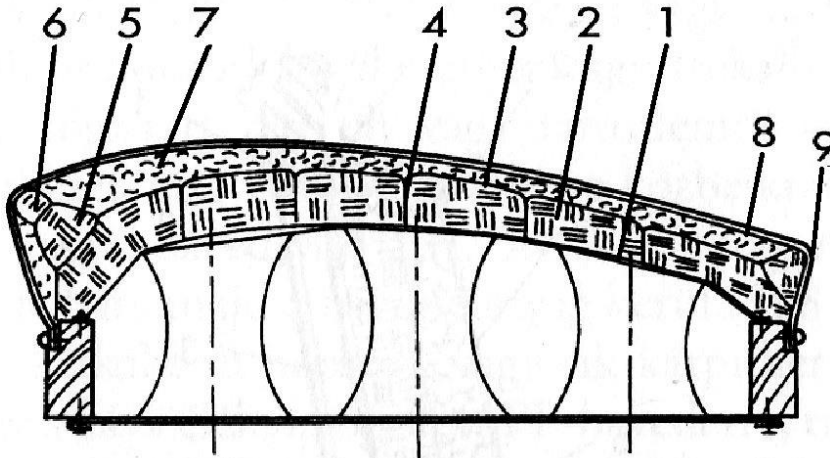

- | | |
|---------|---------|
| 1. | 6. |
| 2. | 7. |
| 3. | 8. |
| 4. | 9. |
| 5. | |

5. feladat

Összesen: 7 pont

Sorolja fel, hogy általánosan a párnázat milyen követelményeknek feleljen meg!

-
-
-
-
-
-
-

6. feladat**Összesen: 6 pont**

Az Önök kárpitos vállalkozása a közeljövőben nagyobb mennyiségben rendel párnatöltő anyagokat, közöttük tollakat is. A tollak különböző minősítésben kerülnek forgalomba. A minősítés attól függ, hogy a különböző tollak milyen arányban vannak a bálában.

Sorolja fel a tollak legfontosabb minőségi csoportjait!

-
-
-
-
-
-

7. feladat**Összesen: 5 pont**

Az Önök kárpitosipari vállalkozása bútorigipari kiállításon vesz majd részt. Számolja ki a felmerülő költségeket a megadott adatok alapján!

1. A terület bérleti díja: 32.500.- Ft/m². Önöknek 25 m²- re van szükségük.
2. A stand költsége: 955.000.- Ft

Mekkorák a költségek, ha mindezt áfa terheli?

Mekkora a végleges összköltség, ha a fentieket szállítási, reklám- és egyéb szolgáltatások még 43%-kal megnövelik?

8. feladat

Összesen: 10 pont

Rajzolja le szabadkézzel, metszeti ábrázolásban a lapos párnázási módok közül a lapos kárpitozást rejtett szegezéssel, illetve a lapos kárpitozást tekercséllel, hevederalapon, rejtett szegezéssel! Ügyeljen a rajz arányaira!

9. feladat

Mit nevezünk cérnának?

Összesen: 6 pont

2 pont

.....

Sorolja fel a cérnák legfontosabb jellemzőit!

4 pont

-
-
-
-

13. feladat**Nevezze meg az ábrán látható fakötést!****Összesen: 8 pont**

2 pont

Készítse el a fenti fakötés vetületi rajzát összeépített állapotban, $M=1:1$ méretarányban!
A rajz metszetet is tartalmazzon! A főbb méreteket jelölje a rajzon!

Káva mérete:

sz: 100 mm

v: 21 mm

Láb mérete: 60 x 60 mm

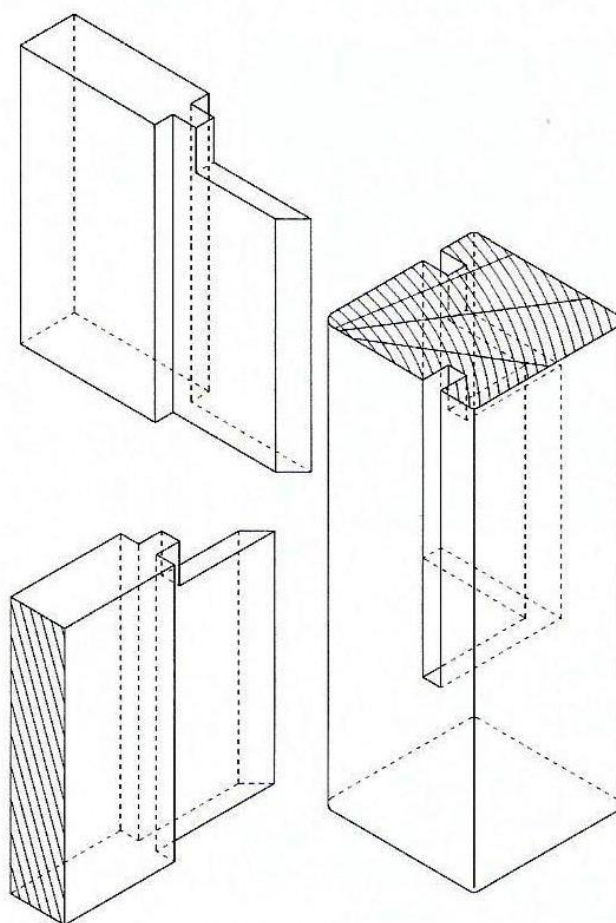

Fakötés vetületi rajza:

6 pont