

A 27/2012. (VIII. 27.) NGM rendelet 12/2013. (III. 28.) NGM rendelet által módosított szakmai és vizsgakövetelménye alapján.

Szakképesítés, azonosítószáma és megnevezése

34 542 05	Kárpitos
-----------	----------

Tájékoztató

A vizsgázó az első lapra írja fel a nevét!

Ha a vizsgafeladat kidolgozásához több lapot használ fel, a nevét valamennyi lapon fel kell tüntetnie, és a lapokat sorszámmal el kell látnia.

Használható segédeszköz: **számológép, vonalzó**

Értékelési skála:

81 – 100 pont	5 (jeles)
71 – 80 pont	4 (jó)
61 – 70 pont	3 (közepes)
51 – 60 pont	2 (elégséges)
0 – 50 pont	1 (elégtelen)

A javítási-értékelési útmutatótól eltérő, de szakmailag helyes megoldásokat is el kell fogadni.

A feladatra adható összpontszám súlyozása a javító szaktanár lehetősége.

A vizsgafeladat értékelési súlyaránya: **25%**.

1. feladat

Összesen: 7 pont

Sorolja fel a kárpitos bútorok állványszerkezeteivel szemben támasztott legfontosabb követelményeket!

-
-
-
-
-
-
-

2. feladat

Összesen: 5 pont

Milyen általános szempontokat kell betartani a kárpitosipari raktárhelyiség kialakításakor?

-
-
-
-
-

3. feladat

Összesen: 4 pont

Ismertesse a varrógépek baleseti veszélyforrásait!

-
-
-
-

4. feladat**Összesen: 13 pont**

Az ábrán látható rajzot elemezve oldja meg a következő feladatokat!

Nevezze meg az élformát és a párnázat rétegeit!

A számok melletti pontozott vonalra írja le a kárpitos elemek megnevezését!

Élforma: 2 pont

Párnázat rétegei: 3 pont

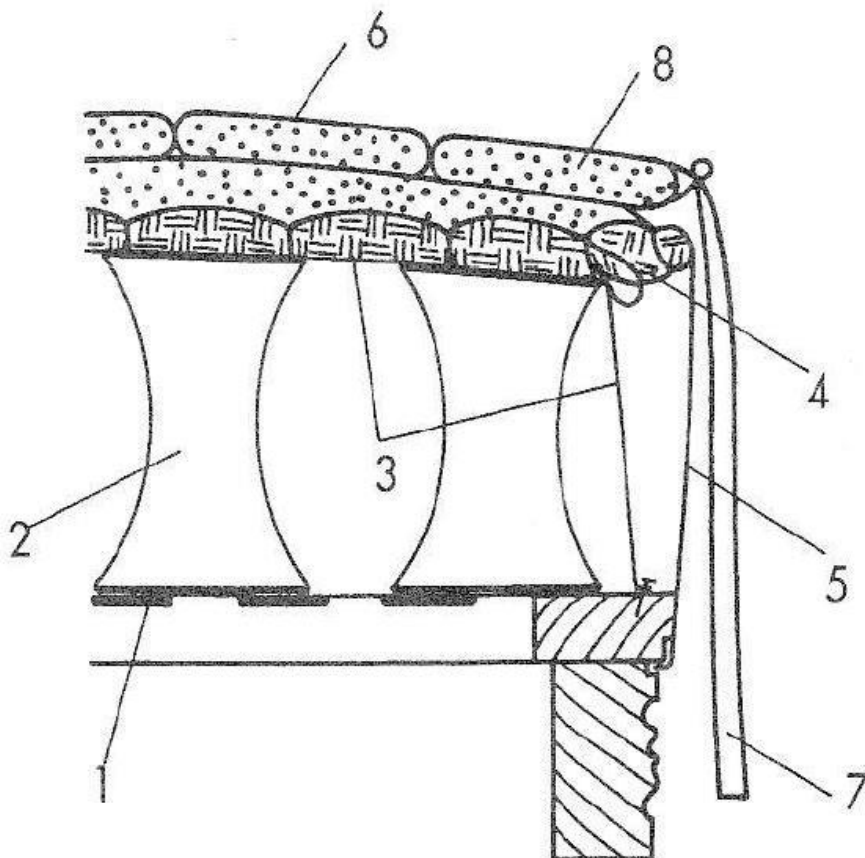

1. 1 pont
2. 1 pont
3. 1 pont
4. 1 pont
5. 1 pont
6. 1 pont
7. 1 pont
8. 1 pont

5. feladat

Összesen: 11 pont

Nevezze meg az alábbi ábrán látható gépet, és a megfelelő helyre írja le a gép számozott részeit!

A gép megnevezése:

- 1.
- 2.
- 3.
- 4.
- 5.
- 6.
- 7.
- 8.
- 9.
- 10.

1 pont

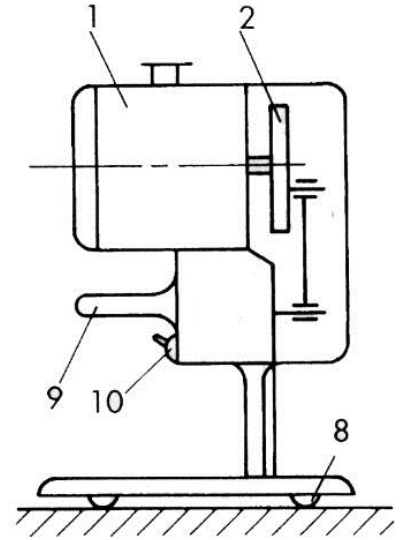
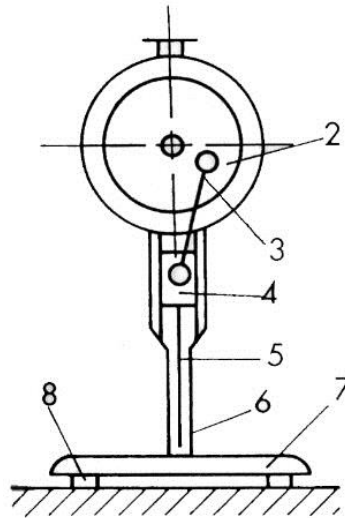

6. feladat

Összesen: 3 pont

Írja a képen látható eszköz nevét a pontozott vonalra!

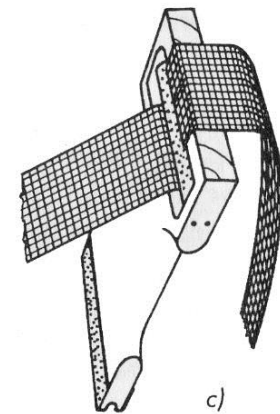
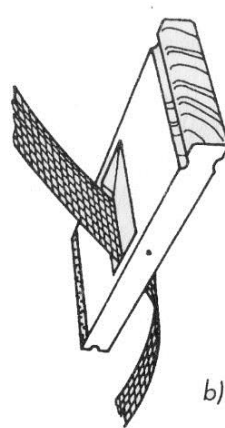
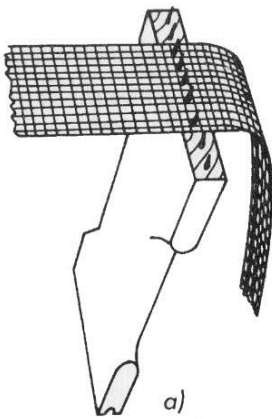

.....

.....

.....

7. feladat

Összesen: 7 pont

Határozza meg a hevederszükségletet egy 50 rugós heverő tartószereléséhez!

8. feladat

Összesen: 18 pont

**Írja le a kárpitos bútorok bevonóanyagainak nagyüzemi szabászati munkafolyamatát!
Nevezze meg a jellemző gépeket, eszközöket!**

-
.....
..... 3 pont

-
.....
..... 3 pont

-
.....
..... 3 pont

-
.....
..... 3 pont

-
.....
..... 3 pont

-
.....
..... 3 pont

9. feladat

Összesen: 12 pont

Rajzolja le a német, a francia és a kettős francia rugólekötési módokat, valamint írja le, hogy melyiket milyen esetekben alkalmazzák!

Német rugólekötés

alkalmazás:.....

1 pont

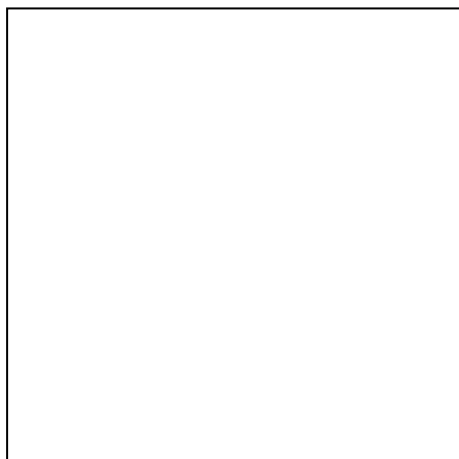

helyes rajz

3 pont

Francia rugólekötés,

alkalmazás:.....

1 pont

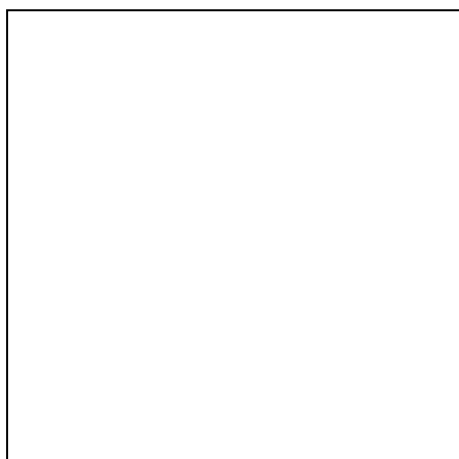

helyes rajz

3 pont

Kettős francia rugólekötés,

alkalmazás:.....

1 pont

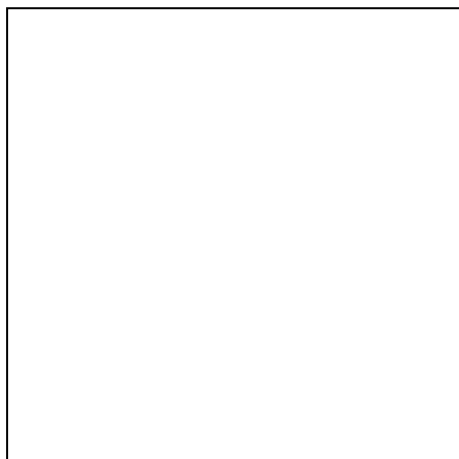

helyes rajz

3 pont

10. feladat**Összesen: 10 pont**

Egy régi ágy háromrészes afrikkal töltött matracát szeretnék újra bevonatni. Az ágy fekvőfelülete 180x90 cm, a matrac magassága 12 cm. A ráhagyásokra vonatkozó tapasztalati százalékos értéke 7%.

Számolja ki a háromrészes matrac bevonóanyag-szükségletét!

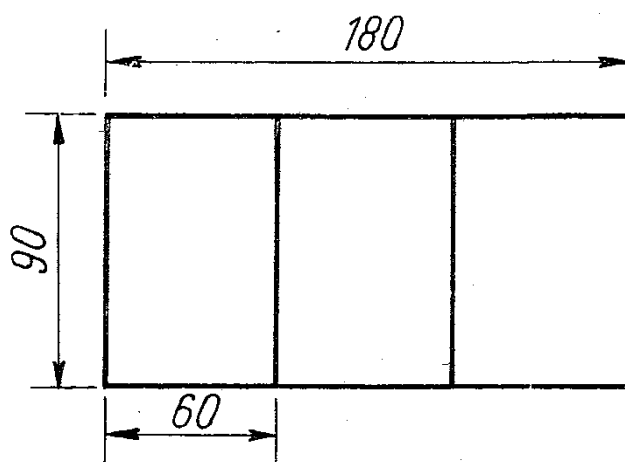

Megoldás:

11. feladat**Összesen: 10 pont**

Az alábbi rajzon egy fakötés előlnézete, valamint hiányosan a felül- és oldalnézete látható.

Nevezze meg a fakötést!

Az előlnézet alapján egészítse ki a hiányos nézeti rajzokat!

A fakötés megnevezése:

