

A 27/2012. (VIII. 27.) NGM rendelet 12/2013. (III. 28.) NGM rendelet által módosított szakmai és vizsgakövetelménye alapján.

Szakképesítés, azonosító száma és megnevezése

34 542 05	Kárpitos
-----------	----------

Tájékoztató

A vizsgázó az első lapra írja fel a nevét!

Ha a vizsgafeladat kidolgozásához több lapot használ fel, a nevét valamennyi lapon fel kell tüntetnie, és a lapokat sorszámmal el kell látnia.

Használható segédeszköz:

- számológép,
- körző,
- vonalzó (léptékvonalzó, derékszögű vonalzó, fejes vonalzó)

Értékelési skála:

81 – 100 pont	5 (jeles)
71 – 80 pont	4 (jó)
61 – 70 pont	3 (közepes)
51 – 60 pont	2 (elégéséges)
0 – 50 pont	1 (elégtelen)

A javítási-értékelési útmutatótól eltérő helyes megoldásokat is el kell fogadni.

A feladatra adható összpontszám súlyozása a javító szaktanár lehetősége.

A vizsgafeladat értékelési súlyaránya: 20%.

1. feladat**Összesen: 11 pont**

Ismerje fel és nevezze meg az ábrán látható fakötést! Készítse el vetületi ábrázolásban és $M=1:1$ méretarányban az előlnézeti és felülnézeti képet! Az anyag méreteit ön válassza meg! A rajzot méreteznie nem szükséges.

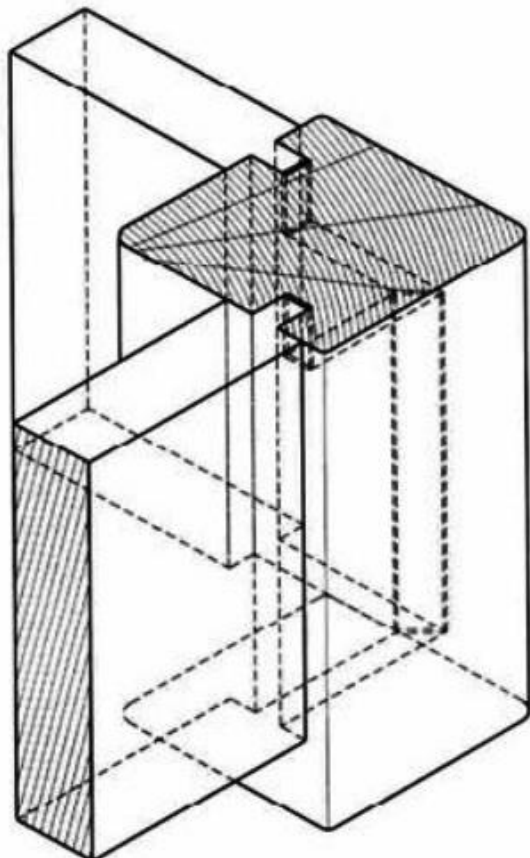

A fakötés megnevezése:

Fakötés ábrázolása:

2. feladat**Összesen: 7 pont**

Az alábbi ábrán egy kétoldalt párnázott forgatható (epeda) párnát lát.
Nevezze meg a számozott rétegeket!

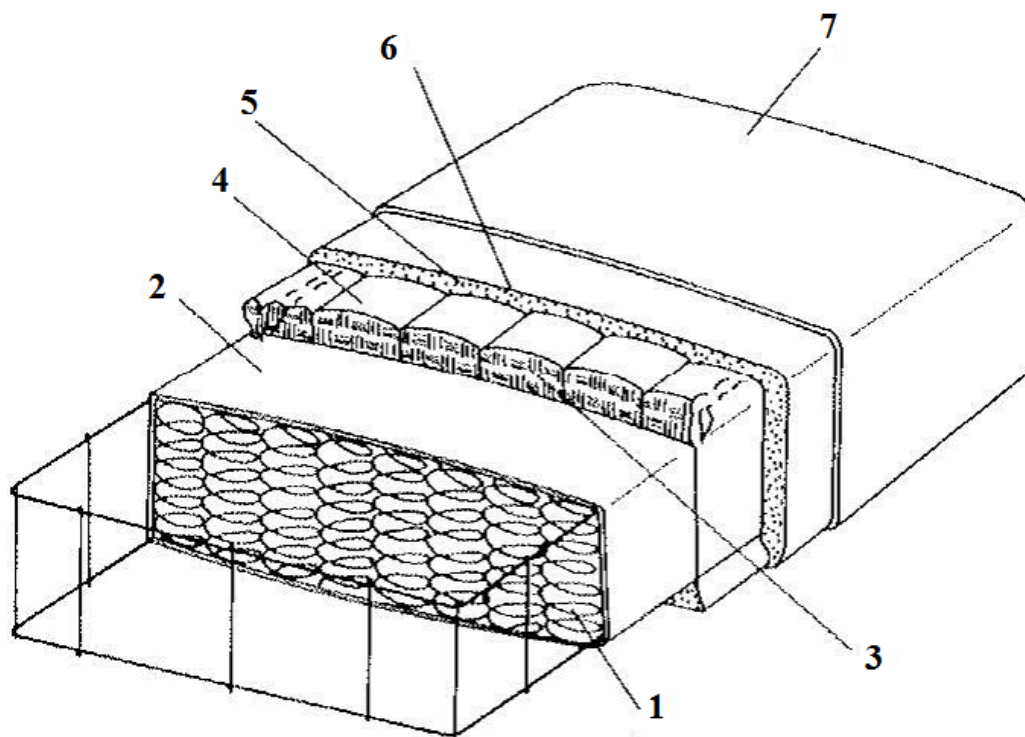

- 1
 2
 3
 4
 5
 6
 7

3. feladat

Összesen: 8 pont

Sorolja fel és csoportosítsa a kárpitosiparban alkalmazott faipari lap- és lemezanyagokat!

.....

.....

.....

.....

.....

.....

.....

.....

4. feladat

Összesen: 7 pont

A kárpitosiparban alkalmazott sokféle anyag és technológiai megoldás többfajta gépi berendezés alkalmazását teszi szükségessé a nagyüzemi bútorgyártásban.

Sorolja fel, mi alapján csoportosítjuk ezeket a gépeket, valamint írja le ezeket a gépcsoportokat, nevezzen meg gépeket!

.....

.....

1 pont

Így különböztetjük meg a következő csoportokat:

6 pont

.....

.....

.....

.....

.....

.....

6. feladat

Összesen: 8 pont

Nevezze meg az alábbi ábrákon látható párnázási módokat!

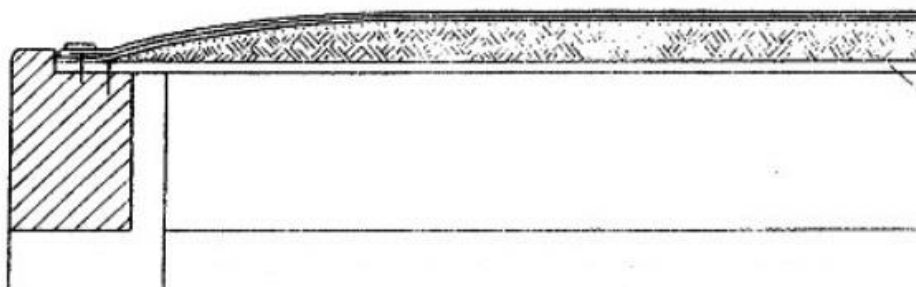

2pont

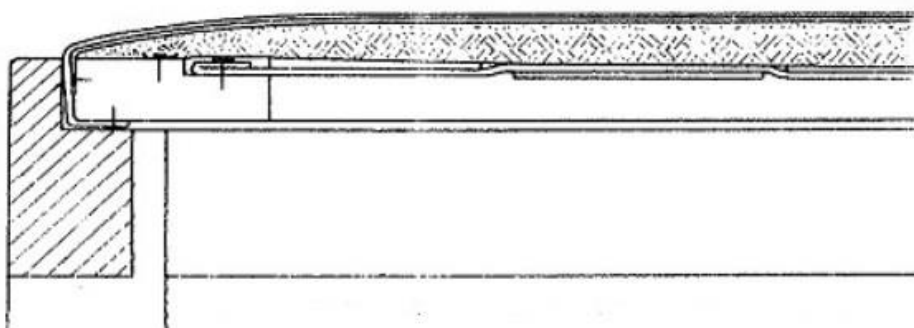

2pont

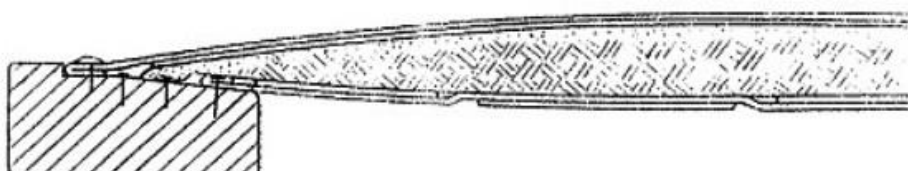

2pont

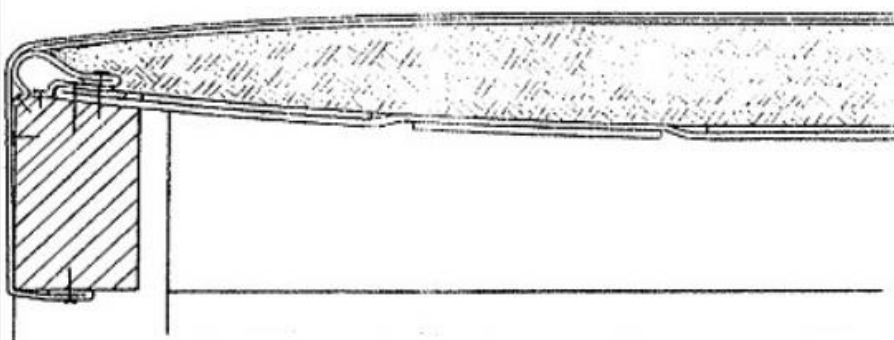

2pont

b) Nevezze meg a számokkal jelölt kárpitos elemeket!

8 pont

1.
2.
3.
4.
5.
6.
7.
8.

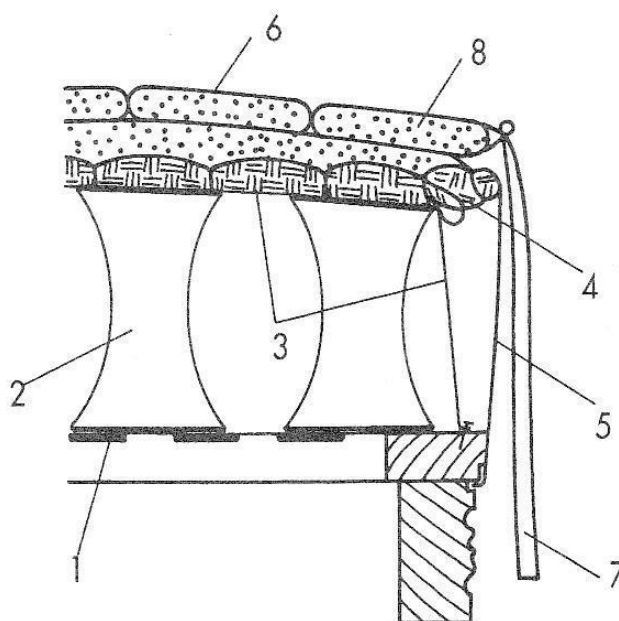

c) Nevezze meg a párnázat rétegeit!

3 pont

.....

9. feladat

Nevezze meg az alábbi kárpitos kézi gépeket!

Összesen: 4 pont



.....

.....

10. feladat

Összesen: 18 pont

Ismertesse a franciaágy gyártástechnológiáját a párnázat készítéséig, hagyományos anyagokkal, textilheveder tartószerkezettel, kétkúpos bútorrugóval!

1.
2.
3.
4.
5.
6.
7.
8.
9.
10.
11.
12.
13.
14.
15.
16.
17.
18.

11. feladat

Összesen: 8 pont

Kárpitos vállalkozóként megkeresték Önt, hogy újítson fel 12 db matracot. A matracok mérete 65×95 cm, magassága 14 cm. A tapasztalati százalék 5%. Számolja ki a szükséges bevonóanyag mennyiségét!