

A 27/2012 (VIII. 27.) NGM rendelet {12/2013 (III. 28.) NGM rendelet által módosított} szakmai és vizsgakövetelménye alapján.

Szakképesítés, azonosító száma és megnevezése

34 542 05	Kárpitos
-----------	----------

Tájékoztató

A vizsgázó az első lapra írja fel a nevét!

Ha a vizsgafeladat kidolgozásához több lapot használ fel, a nevét valamennyi lapon fel kell tüntetnie, és a lapokat sorszámmal el kell látnia.

Használható segédeszköz: számológép, vonalzó

**Értékelési skála:**

<b>81 – 100 pont</b>	<b>5 (jeles)</b>
<b>71 – 80 pont</b>	<b>4 (jó)</b>
<b>61 – 70 pont</b>	<b>3 (közepes)</b>
<b>51 – 60 pont</b>	<b>2 (elégéséges)</b>
<b>0 – 50 pont</b>	<b>1 (elégtelen)</b>

**A javítási-értékelési útmutatótól eltérő helyes megoldásokat is el kell fogadni.**

**A vizsgafeladat értékelési súlyaránya: 20%.**

**1. feladat**

**Összesen: 7 pont**

**Ismertesse a kárpitos bútorok állványszerkezeteivel szemben támasztott legfontosabb követelményeket!**

- 
- 
- 
- 
- 
- 
- 

**2. feladat**

**Összesen: 6 pont**

**A kárpitos üzembe érkező kelmék átvételével bízják meg Önt. Sorolja fel a kelmék átvételének menetét!**

- 
- 
- 
- 
- 
- 

**3. feladat**

**Összesen: 4 pont**

**Ismertesse a varrógépek baleseti veszélyforrásait!**

- 
- 
- 
-

4. feladat

Összesen: 14 pont

Nevezze meg a képen látható bútorelemeket és az alkalmazott technológiát!

A számok melletti pontozott vonalra írja a bűtor szerkezeti részeinek megnevezését!

a) .....

b) .....

1. ....

2. ....

3. ....

4. ....

5. ....

6. ....

7. ....

8. ....

9. ....

10. ....

11. ....

12. ....

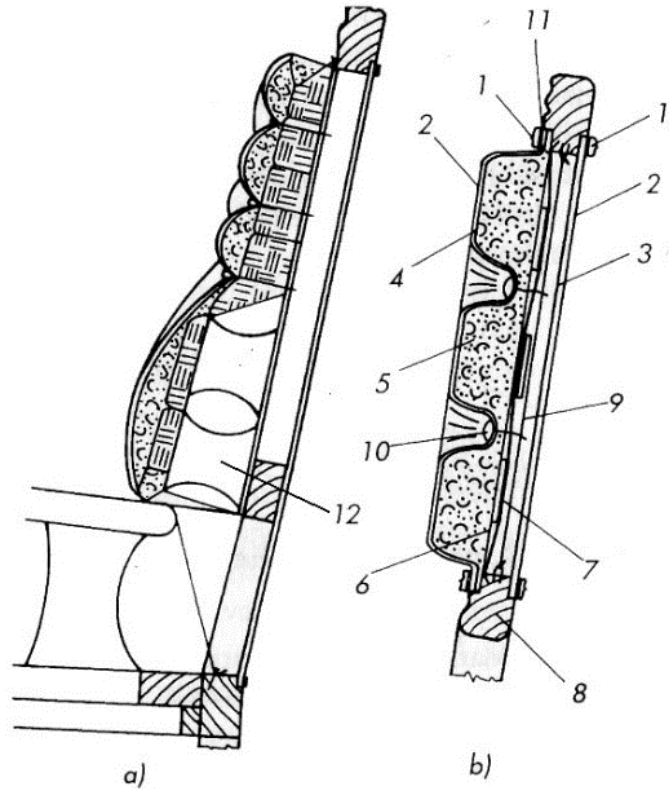

5. feladat

Összesen: 3 pont

Írja a képen látható eszköz nevét a pontozott vonalra!

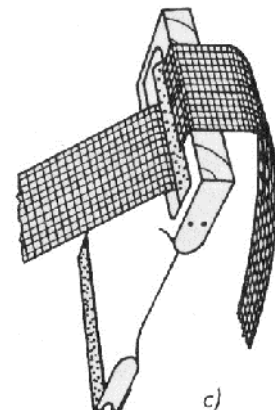
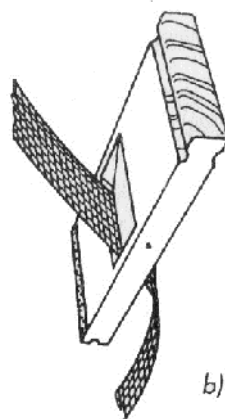
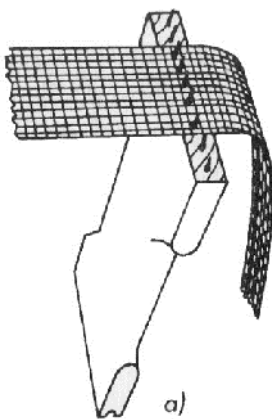

.....

.....

.....

6. feladat

Összesen: 12 pont

Nevezze meg az alábbi ábrán látható gépet, és a megfelelő helyre írja le a gép számozott részeit!

A gép megnevezése: .....

- 1. ....
- 2. ....
- 3. ....
- 4. ....
- 2,3,4. ....
- 5. ....
- 6. ....
- 7. ....
- 8. ....
- 9. ....
- 10. ....

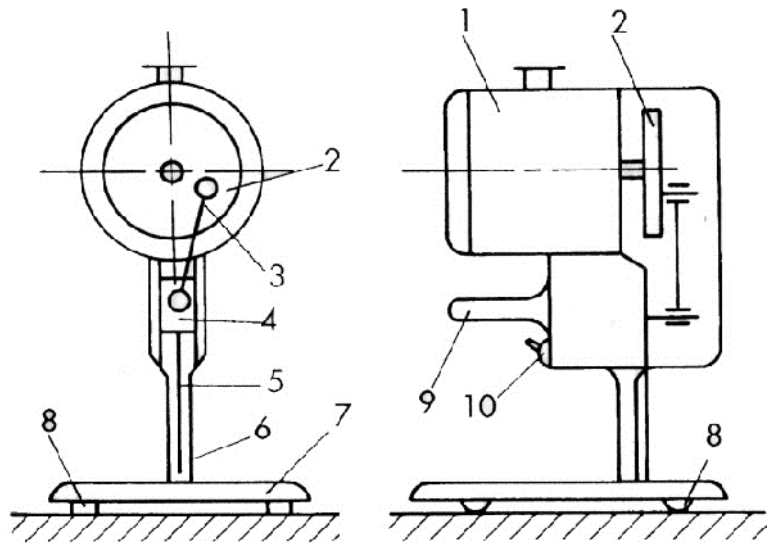

7. feladat

Összesen: 14 pont

Sorolja fel a kárpitosiparban leggyakrabban használt rugókat és rugózatokat, és írja le a legfontosabb jellemzőiket!

- 
- 
- 
- 
- 
- 
- 
-

**8. feladat**

**Összesen: 18 pont**

**Ismertesse egy hagyományos kötözött rugózatú alacsonykárpitozású székülés rugózatának felépítését!**

**Készítsen vázlatrajzot is!**

-

-

-

-

-

-

-

**Vázlatrajz:**

**9. feladat****Összesen: 12 pont**

Az alábbi rajzon egy fakötés előlnézete, valamint hiányosan a felül- és oldalnézete látható.

Nevezze meg a fakötést!

Az előlnézet alapján egészítse ki a hiányos nézeti rajzokat!

A fakötés megnevezése: .....

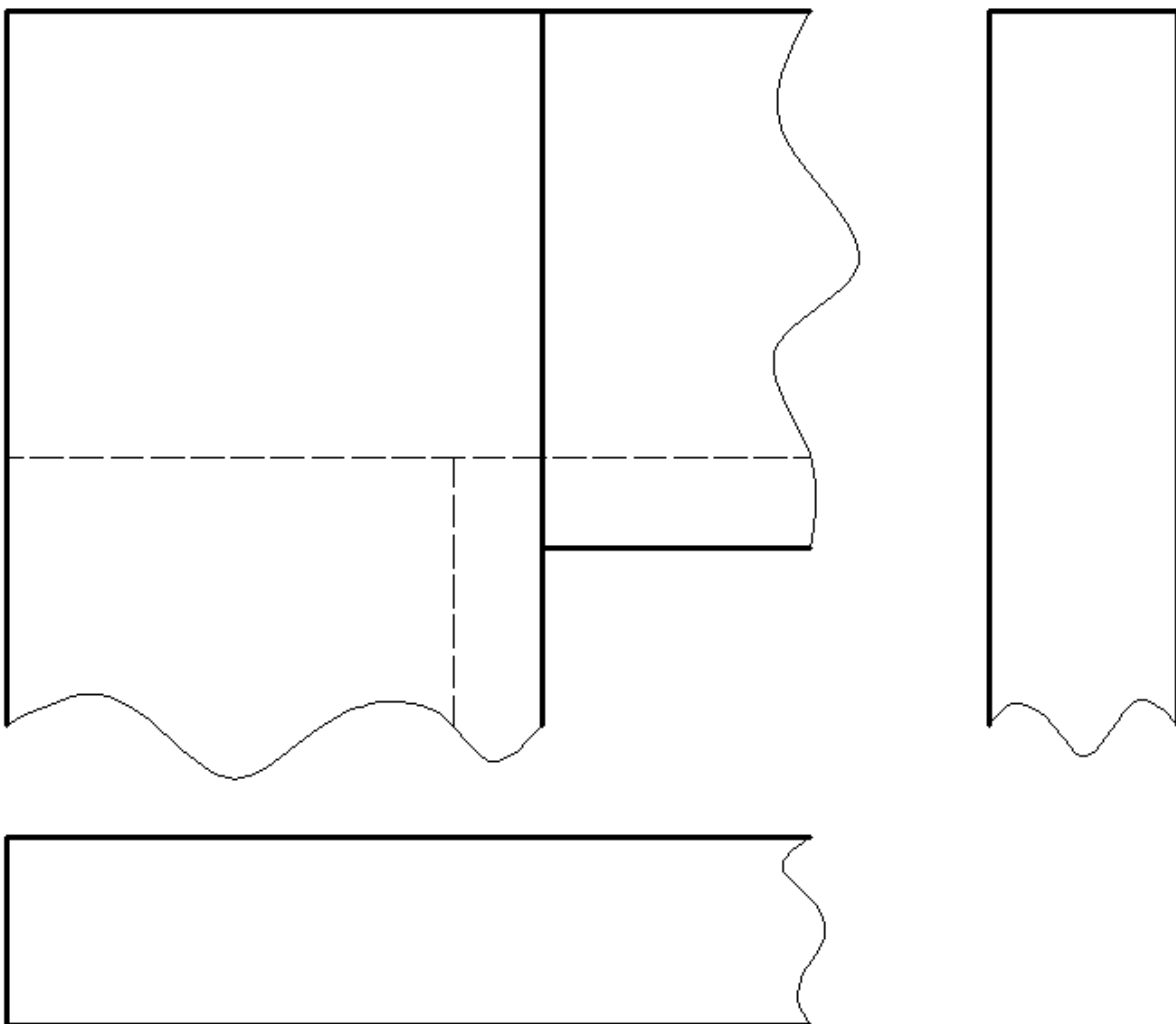

## 10. feladat

Összesen: 10 pont

Egy régi ágy háromrészes afrikkal töltött matracát szeretnék újra bevonatni. Az ágy fekv felülete  $180 \times 90$  cm, a matrac magassága 12 cm. A ráhagyásokra vonatkozó tapasztalati százalékos értéke 7 %.

Számolja ki a háromrészes matrac bevonóanyag szükségletét!

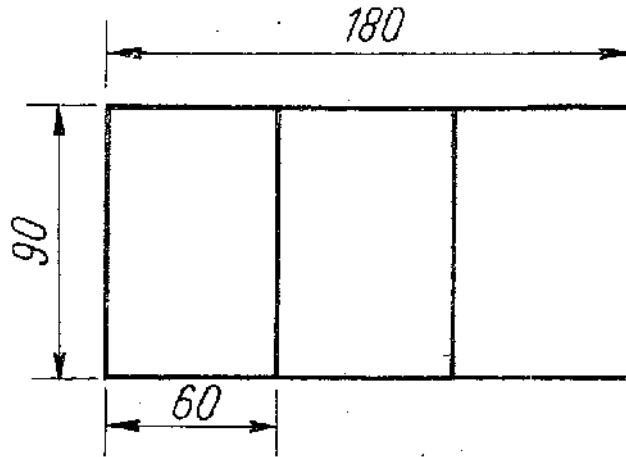

Megoldás: