

A 27/2012 (VIII. 27.) NGM rendelet {12/2013 (III. 28.) NGM rendelet által módosított} szakmai és vizsgakövetelménye alapján.

Szakképesítés, azonosító száma és megnevezése

34 542 05	Kárpitos
-----------	----------

Tájékoztató

A vizsgázó az első lapra írja fel a nevét!

Ha a vizsgafeladat kidolgozásához több lapot használ fel, a nevét valamennyi lapon fel kell tüntetnie, és a lapokat sorszámmal el kell látnia.

Használható segédeszköz: számológép, vonalzó

Értékelési skála:

81 – 100 pont	5 (jeles)
71 – 80 pont	4 (jó)
61 – 70 pont	3 (közepes)
51 – 60 pont	2 (elégletes)
0 – 50 pont	1 (elégtelen)

A javítási-értékelési útmutatótól eltérő helyes megoldásokat is el kell fogadni.

A vizsgafeladat értékelési súlyaránya: 20%.

1. feladat

Összesen: 6 pont

Sorolja fel a hagyományos eljárással készített alappárnázás részmeveleteit!

-
-
-
-
-
-

2. feladat

Összesen: 6 pont

Kárpitos vállalkozóként új raktárhelyiséget szeretne építtetni. Ismertesse a kelmék raktározásának legfontosabb szempontjait!

-
-
-
-
-
-

3. feladat

Összesen: 9 pont

Csoportosítsa a kárpitosiparban használt t féléket!

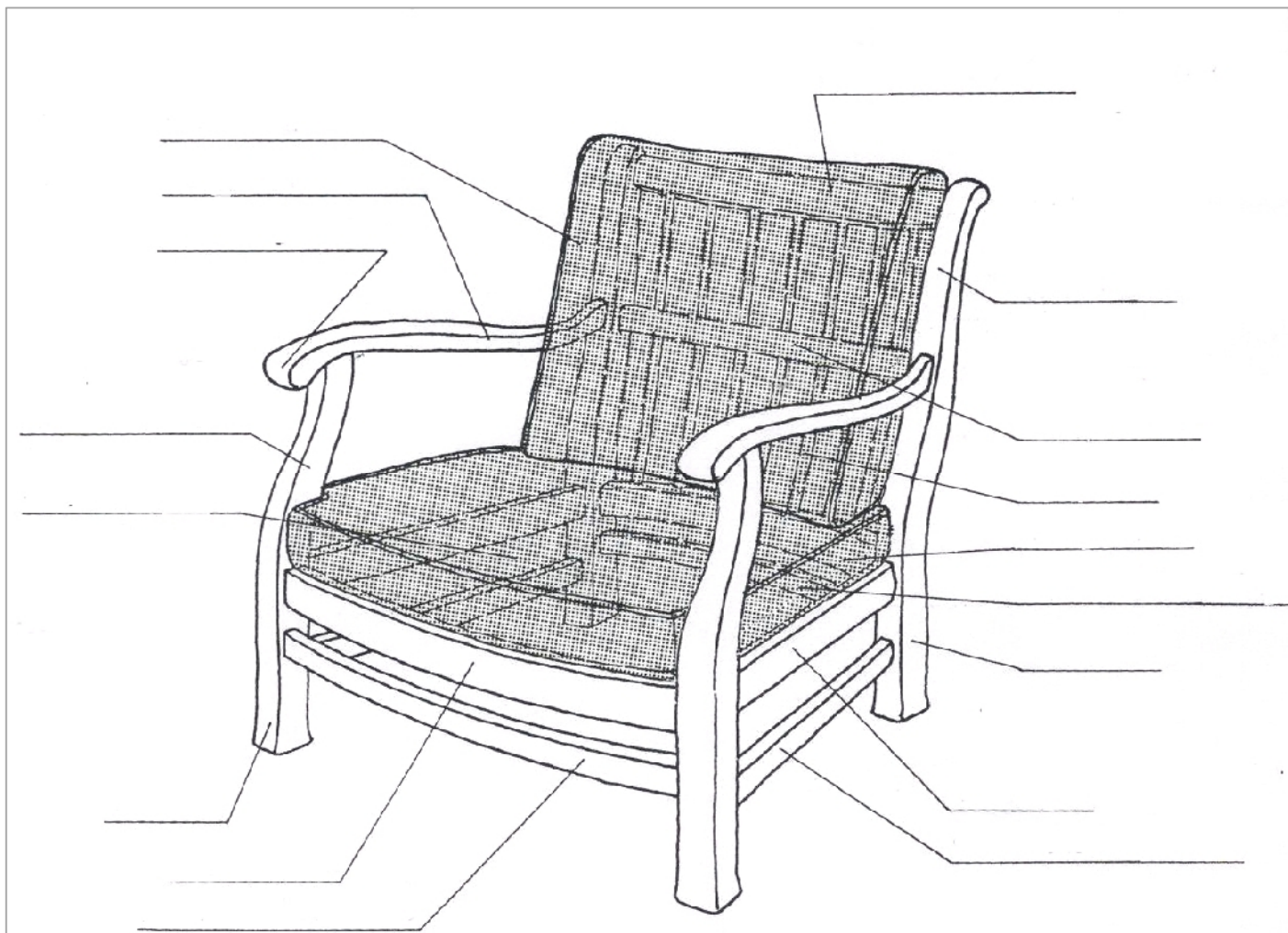
4. feladat**Összesen: 24 pont****A rajzon egy kárpitos bútor térbeli rajzát látja.****Nevezze meg az egyes alkatrészeket, és azt írja rá a mutató vonalakra!****Sorolja fel, hogy általánosan a párnázattal szemben:****Követelmények általánosan a párnázattal szemben:**

-
-
-
-
-
-
-

5. feladat

Összesen: 7 pont

Sorolja fel a biobútorok párnázóanyagait!

-
-
-
-
-
-
-

6. feladat

Összesen: 8 pont

Az ábrán egy kézi vezérlés formavágógépet lát. Nevezze meg a számmal jelzett részeket!

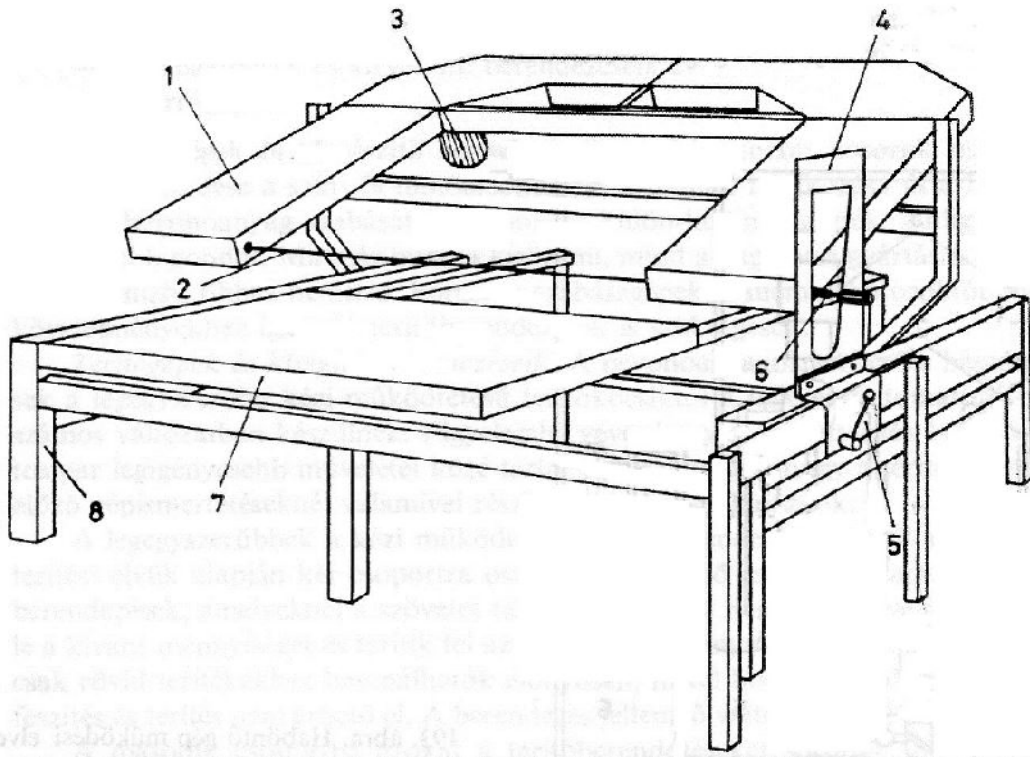

- 1.
- 2.
- 3.
- 4.

- 5.
- 6.
- 7.
- 8.

7. feladat

Összesen: 8 pont

Ismertesse a textilhevederezés munkafolyamatait!

8. feladat

Összesen: 12 pont

Ismertesse a képen látható magas kárpitozású székülésrugózat készítésének fontos technológiai lépéseit!

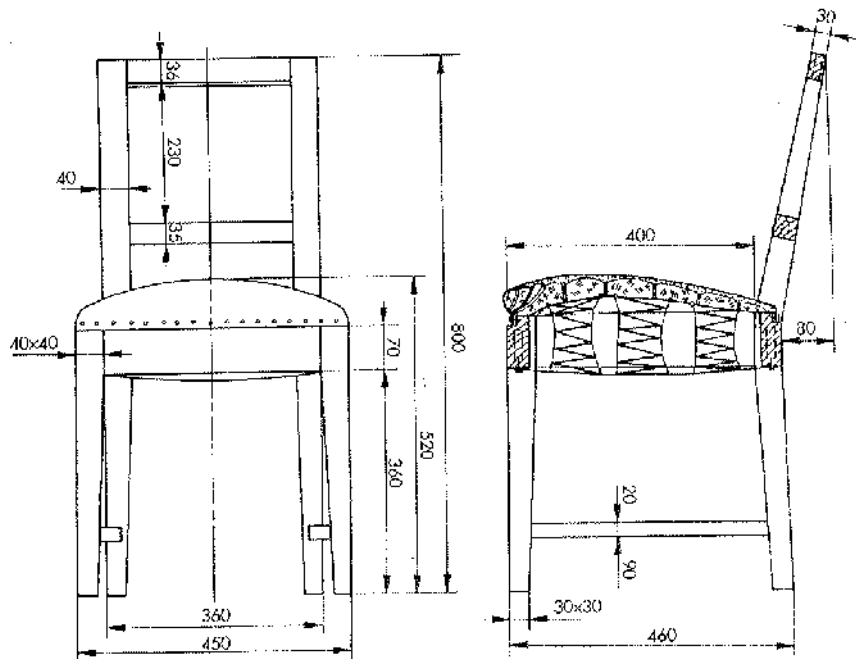

Megoldás:

9. feladat

Összesen: 10 pont

A képen egy fakötés térbeli képét láthatja!

Nevezze meg a fakötést!

Készítse el a három vetületi ábráját!

A pontos méreteket, az ábra arányait figyelembe véve Ön határozza meg!

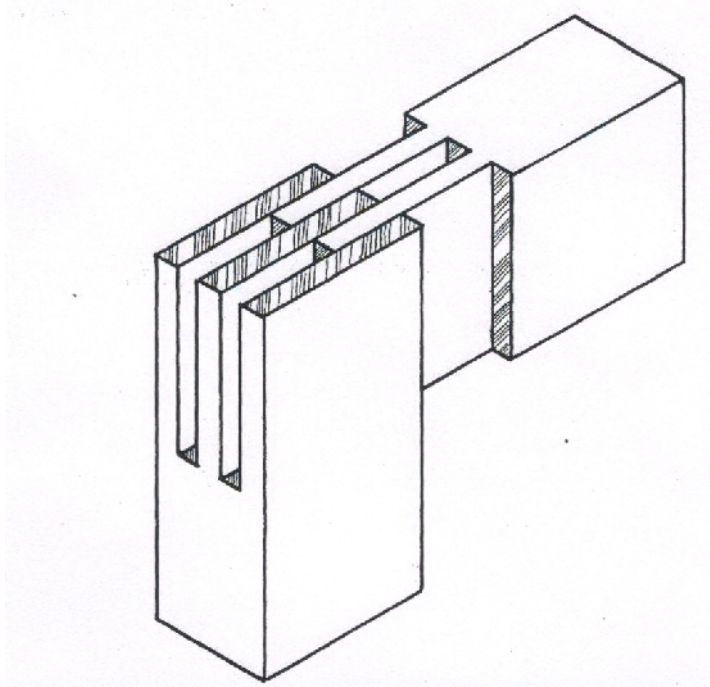

A fakötés neve:.....

Megoldás:

10. feladat

Összesen: 10 pont

Kárpitos vállalkozóként megkeresték Önt, hogy újítson fel 12 db matracot. A matracok mérete 65×95 cm, magassága 14 cm. A tapasztalati százalék 5%. Számolja ki a szükséges bevonóanyag mennyiségét!