

A 27/2012 (VIII. 27.) NGM rendelet és a 27/2012. (VIII.27.) NGM rendelet (12/2013. (III. 28.) NGM rendelet által módosított) szakmai és vizsgakövetelménye alapján.

Szakképesítés, azonosító száma és megnevezése

34 542 04	Férfiszabó
-----------	------------

Tájékoztató

A vizsgázó az első lapra írja fel a nevét!

Ha a vizsgafeladat kidolgozásához több lapot használ fel, a nevét valamennyi lapon fel kell tüntetnie, és a lapokat sorszámmal el kell látnia.

Használható segédeszközök:

Az 5.- 6. feladat megoldásához a vizsgázónak az alábbi kézi rajz- és mér eszközökkel kell rendelkeznie:

- ceruza,
- radír,
- vonalzó /derékszög és íves/,
- ¼-es kicsinyítés mér szalag,
- esetleg bet sablon,
- átlátszó (skicc) papír,
- olló,
- ragasztó stift,
- 2db A4-es pótlap

Értékelési skála:

81 – 100 pont	5 (jeles)
71 – 80 pont	4 (jó)
61 – 70 pont	3 (közepes)
51 – 60 pont	2 (elégéses)
0 – 50 pont	1 (elégtelen)

A javítási-értékelési útmutatótól eltér helyes megoldásokat is el kell fogadni.

A vizsgafeladat értékelési súlyaránya: 15%.

I. Ruhaiparban alkalmazott anyagfajták és feldolgozhatóságuk

1. feladat

Max. pontszám: 6 pont

1.1. Nevezze meg az ábrán látható szálanyagokat, felületi mikroszkópi képük alapján!

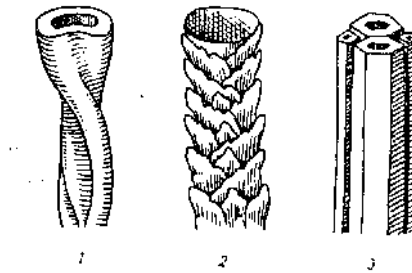

- 1).....
 2).....
 3).....

1.2. Határozza meg az alábbi fogalmakat!

Polimer:

Szintézis:

Filament:

2. feladat

Max. pontszám: 6 pont

2.1. Határozza meg a szálanyagok higroszkópos tulajdonságát!

2.2. Jellemezze a rossz nedvszívóképesség ruházat viselésének hatását, következményeit!

2.3. Határozza meg a pamut szilárdsági jellemzőit!

3. feladat

Max. pontszám: 6 pont

3.1. Jellemezze az alábbi fonalfajtákat és határozza meg felhasználási területüket!

Kártolt fonal:

Fés s fonal:

3.2. Határozza meg a szövés fogalmai közül az alábbiakat!

Láncirány:

Vetülékirány:

4. feladat

Max. pontszám: 12 pont

4.1. Határozza meg az alábbi kikészít m veletek lényegét és célját!

Impregnálás:

Kalanderezés:

4.2. Írja le a gyapjú égetési vizsgálatának tapasztalatait!

4.3. Jellemezze a kordbársony szövetet és felhasználását a férfiruházatban!

II. Gyártmány- vagy modellrajz alapján szabásminta készítése

5. feladat

Max. pontszám: 20 pont

Szerkessze meg M1:4 arányban a zakó hátát vékony testalkatra a táblázat részméreteinek felhasználásával!

Írja a rajzra a szerkesztési részméretek jelét, méretét, valamint az állandó segédméreteket!
Külön lapon dolgozzon!

Vékony méret 176 – 048					
Jel	cm	1/2	1/4	1/8	1/16
tm	176	88	44	22	11
m	96	48	24	12	
d	78	39	19,5		
cs	97	48,5			
uh	63				

	Kiszámítás	cm
hm	$1/8 m + (12 \sim 13)$ itt 12,7	= 24,7
hdh	$1/4 tm + (1,5 \sim 2)$	= 46,0
csm	$1/8 tm$ (deréktól mérve)	= 22,0
zh	$1/2 tm - (9 \sim 10)$	= 78,0
nysz	$1/2 m / 10 + 3$	= 7,8
hsz	$2/10 m + (1,5 \sim 2,5)$ itt 2,3	= 21,5
hcssz	$hsz - 2,2$	= 19,3

III. Gyártmány- vagy modellrajz alapján sorozatgyártás m szaki leírásának, technológiai tervezésének készítése

7. feladat

Max. pontszám: 40 pont

Készítse el a nyári férfinadrág m szaki leírását és tervezze meg a készítés m veleti sorrendjét sorozatgyártás esetén, a mellékelt gyártmányrajz és síkmetszetek alapján!

Gyártmányrajz és metszetek:

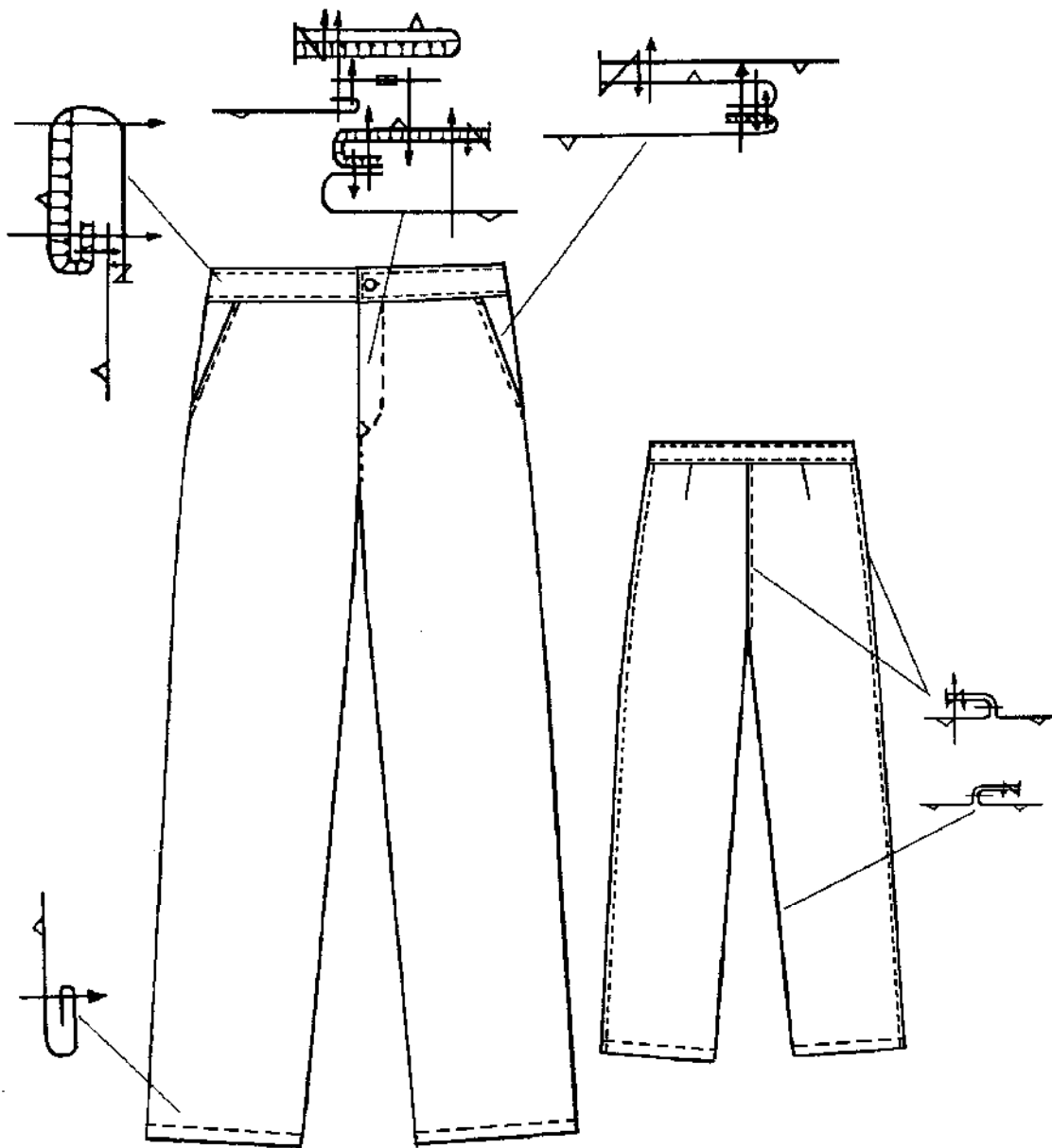

M szaki leírás:

7.1. Írja le a nyári férfinadrág külalakját!

7.2. Javasoljon alapanyagot a nyári férfinadrág készítéséhez!

7.3. Sorolja fel a nyári férfinadrág összeállítandó alkatrészeit!

Alapanyag alkatrészek megnevezése és darabszáma:

-
-
-
-
-
-
-
-

Ragasztó bevonatos közbélések megnevezése és darabszáma:

-
-
-
-

Kellékek megnevezése és darabszáma:

-
-
-
-
-

7.4. Sorolja fel a nyári férfinadrág készítéséhez alkalmazott varrógépeket, vasalókat!

-
-
-
-
-
-

7.5. Tervezze meg a varrások alaki- és méretjellemzőit! Írja a javasolt méretek számát a pontvonalakra!

Hajtás-, varrás- és tűzélességek:

- összevarrásoknál:cm
- varrások tűzélességei oldalon, ülépvonalon:cm
- derékpánt tűzése:cm
- zsebnyílás-vonal tűzése:cm
- aljfelhajtás dísz tűzése:cm
- bal oldali hasíték tűzése EK vonaltól mérve:cm
- jobb oldali hasíték tűzése:cm
- aljfelhajtás szélessége:cm

7.6. Tervezze meg a nyári férfinadrág készítésének műveleti sorrendjét!

Elkészítendő műveletcsoportok felsorolása:

Ragasztó bevonatos közbélés beragasztása:

-
-
-

Szegések:

-
-

Alkatrészkészítések m veletcsoportjainak felsorolása, részvasalások jelölése (RV):

-
-
-
-
-

Összeállító m veletcsoportok felsorolása, részvasalások jelölése (RV):

-
-
-
-

Befejez m veletek m veletcsoportjainak felsorolása, vasalások:

-
-
-
-
-
-