

A 27/2012 (VIII. 27.) NGM rendelet (12/2013 (III.28) NGM rendelet által módosított) szakmai és vizsgakövetelménye alapján.

34 521 09	Műanyagfeldolgozó
-----------	-------------------

Tájékoztató

A vizsgázó az első lapra írja fel a nevét!

Ha a vizsgafeladat kidolgozásához több lapot használ fel, a nevét valamennyi lapon fel kell tüntetnie, és a lapokat sorszámmal el kell látnia.

Értékelési skála:

81 – 100 pont	5 (jeles)
71 – 80 pont	4 (jó)
61 – 70 pont	3 (közepes)
41 – 60 pont	2 (elégséges)
0 – 40 pont	1 (elégtelen)

A javítási-értékelési útmutatótól eltérő helyes megoldásokat is el kell fogadni.

A vizsgafeladat értékelési súlyaránya: 20%

1. feladat**Összesen 23 pont**

- A) Határozza meg az irányítás fogalmát!
 B) Nevezze meg az irányítástechnika két alapvető kialakítás módját!
 C) Soroljon fel minimum öt olyan műanyaggyártási folyamatot, amelynél a fenti szabályozásokat alkalmazzák!
 Alkalmazott helyek:

2. feladat**Összesen 9 pont**

Írja az alábbi ábrák alá az ábrákon látható berendezéseket!

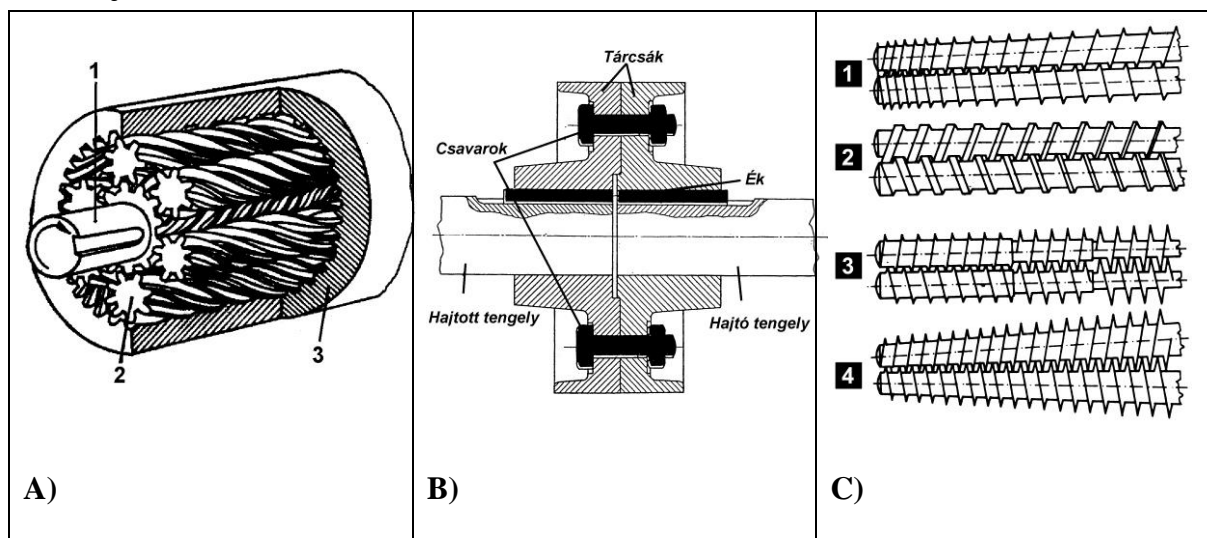
**3. feladat****Összesen 32 pont**

- A) Nevezze meg az ábrán szereplő egységet és a számokkal jelzett részeit!

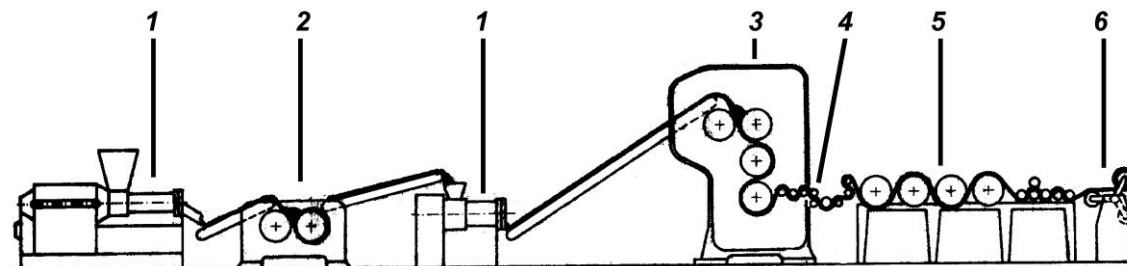

Megnevezés:

Részei:

- 1: 2:
 3: 4:
 5: 6:

B) Nevezze meg az ábrán szereplő egységet és a számokkal jelzett részeit!

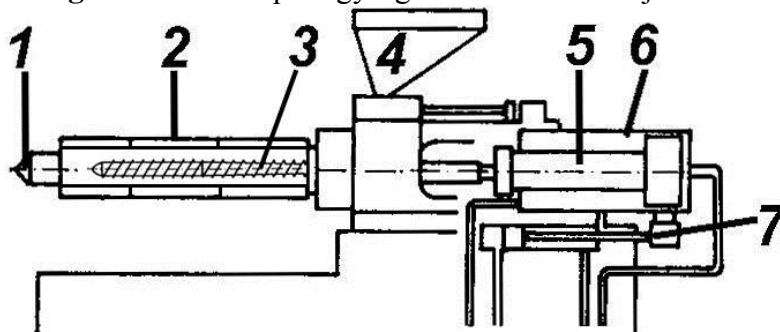

Megnevezés:

Részei:

- | | |
|----------|----------|
| 1: | 2: |
| 3: | 4: |
| 5: | 6: |
| 7: | |

4. feladat

Összesen 15 pont

Határozza meg az alábbi fogalmakat!

- A) Hőre keményedő műanyagok
- B) Integrált hab
- C) Gyártásközi ellenőrzés

5. feladat

Összesen 9 pont

Sorolja fel az üzemvitel tárgykörébe tartozó tevékenységeket, témaköröket!

- **Gyártással összefüggő területen:**
-
-
-
- **Általános a folyamatokat biztosító feltételek:**
-
-
-
- **A teljes tevékenységbe tartozó dokumentációk:**.....
-
-
-

6. feladat

Összesen 12 pont

Nevezze meg az ábrán szereplő hőimpulzusos hegesztési egység részeit!

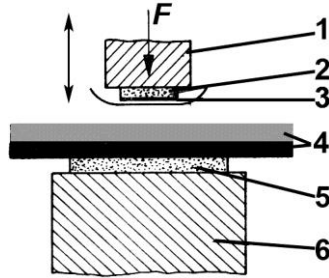

- 1: 2:
- 3: 4:
- 5: 6: