

A 27/2012 (VIII. 27.) NGM rendelet (12/2013 (III.28) NGM rendelet által módosított) szakmai és vizsgakövetelménye alapján.

31 521 04	Fröccsönt
------------------	------------------

Tájékoztató

A vizsgázó az els lapra írja fel a nevét!

Ha a vizsgafeladat kidolgozásához több lapot használ fel, a nevét valamennyi lapon fel kell tüntetnie, és a lapokat sorszámmal el kell látnia.

Értékelési skála:

81 – 100 pont	5 (jeles)
71 – 80 pont	4 (jó)
61 – 70 pont	3 (közepes)
41 – 60 pont	2 (elégséges)
0 – 40 pont	1 (elégtelen)

A javítási-értékelési útmutatótól eltér helyes megoldásokat is el kell fogadni.

A vizsgafeladat értékelési súlyaránya: 20%

1. feladat

Összesen 14 pont

Nevezze meg az ábrán szerepl berendezést és annak jelölt részeit!

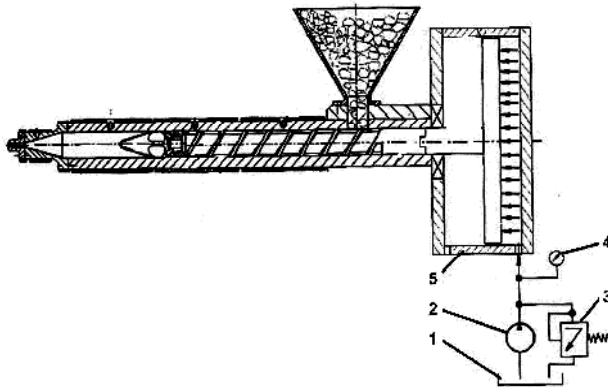

Megnevezés:

-
 1:.....
 2:.....
 3:.....
 4:.....
 5:.....

2. feladat

Összesen 12 pont

A termelés gazdaságosságát többek között a választott m anyagra jellemző kihozatali értékek is meghatározzák.

M anyag	Kihozatali faktor	M anyag	Kihozatali faktor
PA6.6	0,95	PE-HD	0,72
PBT	1,10	SAN	0,88
PC	0,98	PP	0,73
PMMA	1,07	PS	0,86
PPS	1,45	ABS	0,89
PUR	0,95		

Állítsa csökkenő sorrendbe a különböző m anyagokat a gazdaságosságot befolyásoló kihozatali faktora alapján!

.....

3. feladat

Összesen 31 pont

A) Soroljon fel a fröccsöntő szerszám elemei közül minimum tízet! Húzza alá a törzselemeket! Legalább öt törzselem legyen a felsorolásban!

-

B) Az ábrán szereplő egységgel kapcsolatosan **válaszoljon az alábbiakra!**

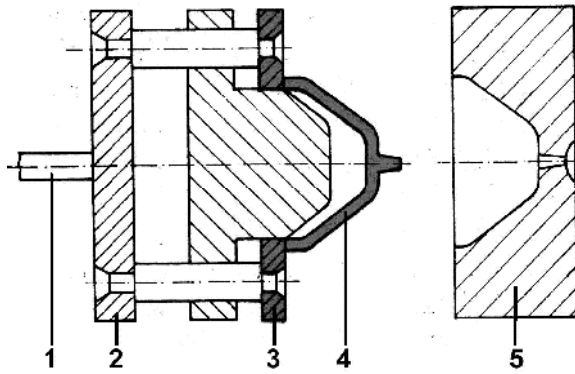

Egység megnevezése:

Jelölt részek megnevezése:

- 1:.....
- 2:.....
- 3:.....
- 4:.....
- 5:.....

Indokolja meg a letoló lap alkalmazását!

4. feladat

Összesen 15 pont

Határozza meg az alábbi fogalmakat!

- A) Fröccsöntés alapelve:
- B) Viszkozitás:
- C) Záróegység:

5. feladat

Összesen 16 pont

A) **Sorolja fel** a min séget befolyásoló hat fontosabb csoportot!

-
-
-
-
-
-

B) Soroljon fel legalább tíz, olyan technológiai jellemzőt, paramétert, amely a fröccsöntési folyamatot meghatározza!

.....

.....

.....

.....

.....

6. feladat

Összesen 12 pont

Soroljon fel az alábbi táblázatban a fröccsöntött termékek gyártásánál előforduló leggyakoribb, a terméken is látszó hibák közül hármat! Írja le a hiba lehetséges előidéző okait!

Hiba	Hiba oka