

A 10/2007 (II. 27.) SzMM rendelettel módosított 1/2006 (II. 17.) OM rendelet Országos Képzési Jegyzékről és az Országos Képzési Jegyzékbe történő felvétel és törlés eljárási rendjéről alapján.

Szakképesítés, szakképesítés-elágazás, rész-szakképesítés, szakképesítés-ráépülés azonosító száma és megnevezése, valamint a kapcsolódó szakképesítés megnevezése:

54 544 02 0010 54 01	Fluidumkitermelő technikus	Energiatermelő és -hasznosító technikus
54 544 02 0010 54 02	Gázipari technikus	Energiatermelő és -hasznosító technikus
54 544 02 0010 54 03	Megújulóenergia-gazdálkodási technikus	Energiatermelő és -hasznosító technikus
54 544 02 0010 54 04	Mélyfúró technikus	Energiatermelő és -hasznosító technikus

Tájékoztató

A vizsgázó az első lapra írja fel a nevét!

Ha a vizsgafeladat kidolgozásához több lapot használ fel, a nevét valamennyi lapon fel kell tüntetnie, és a lapokat sorszámmal el kell látnia.

Értékelés

Összesen: 80 pont

100% = 80 pont

A VIZSGAFELADAT MEGOLDÁSÁRA JAVASOLT %-OS EREDMÉNY:

EBBEN A VIZSGARÉSZBEN A VIZSGAFELADAT ARÁNYA 70%.

1. feladat**Összesen: 40 pont**

A gyártás előkészítéséhez készítsen teljes metszetet a mellékelt ábra axonometrikus rajzáról!

Alkalmazza

- a géprajz szabályait,
- a metszeti rajz ábrázolási elvét (ügyeljen a külalakra),
- a vonalfajtákat, szabványírást,
- a méretarányt,
- a méretmegadás előírásait!

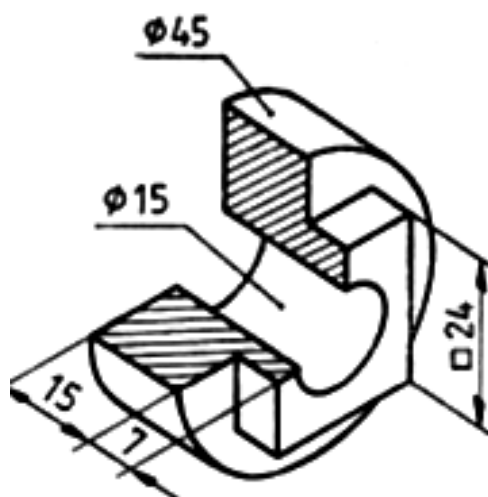

2. feladat

Összesen: 40 pont

Jegyzőkönyvben rögzítse a mellékelt műhelyrajzon lévő fogaskerék elkészítésének technológiai lépéseit! Minden egyes lépéshez írja be a szükséges megmunkáló gépet, illetve szerszámot!

Műhelyrajz

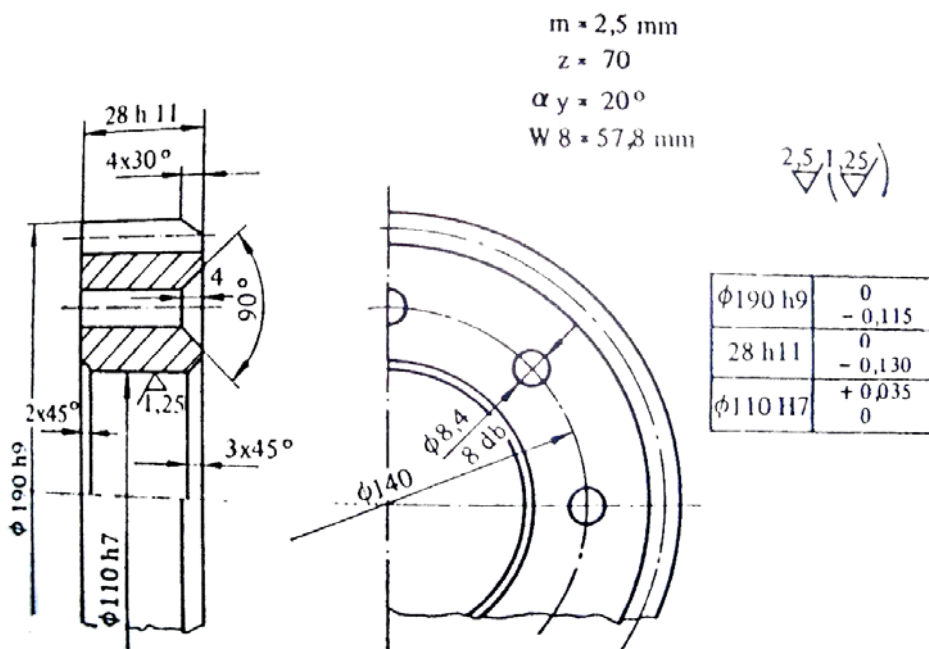

Műveletirányítás

Sorsz.	Művelet leírása	Megmunkáló gép, szerszám