

Az Országos Képzési Jegyzékről és az Országos Képzési Jegyzékbe történő felvétel és törlés eljárási rendjéről szóló 133/2010. (IV. 22.) Korm. rendelet alapján.

Szakképesítés, szakképesítés-elágazás, rész-szakképesítés, szakképesítés-ráépülés azonosító száma és megnevezése, valamint a kapcsolódó szakképesítés megnevezése:

31 582 08 1000 00 00	Épületasztalos	Épületasztalos
54 543 02 0010 54 02	Fafeldolgozó technikus	Fa- és bútorigipari technikus

Tájékoztató

A vizsgázó az első lapra írja fel a nevét!

Ha a vizsgafeladat kidolgozásához több lapot használ fel, a nevét valamennyi lapon fel kell tüntetnie, és a lapokat sorszámmal el kell látnia.

Értékelés

Összesen: 100 pont

100% = 100 pont

A VIZSGAFELADAT MEGOLDÁSÁRA JAVASOLT %-OS EREDMÉNY:

EBBEN A VIZSGARÉSZBEN A VIZSGAFELADAT ARÁNYA 40%.

1. feladat	Összesen: 6 pont
-------------------	-------------------------

Válaszoljon felsorolásszerűen a feltett kérdésre!

Miket határoz meg a műszaki dokumentáció egy adott termékkel kapcsolatban?

-
-
-
-
-
-
-

2. feladat	Összesen: 12 pont
-------------------	--------------------------

Sorolja fel a műszaki dokumentáció tartalmát! (A műszaki dokumentáció részei)

-
-
-
-
-
-
-

3. feladat**Összesen: 16 pont**

Nevezze meg az ábrán látható ajtótokok fajtáit!

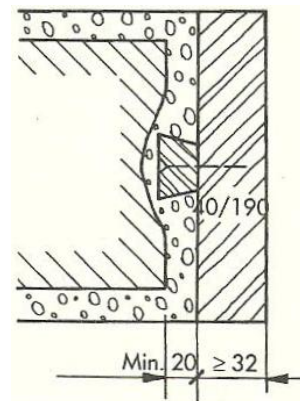
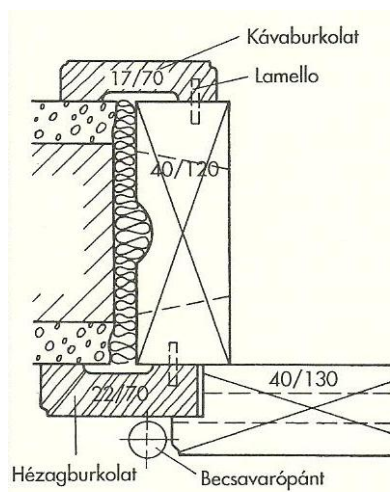
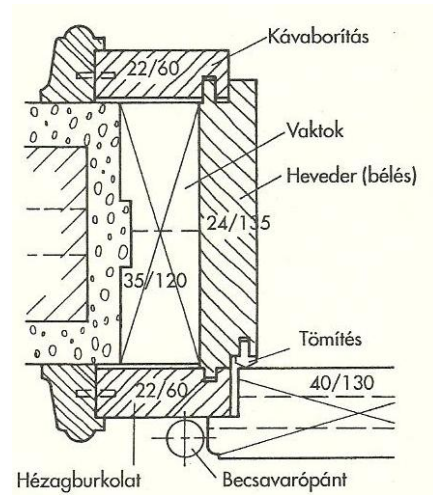
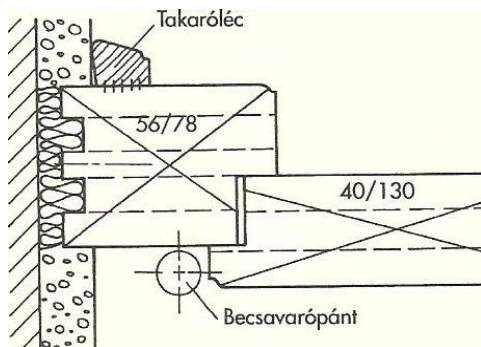

4. feladat	Összesen: 40 pont
-------------------	--------------------------

A rajz egy deszkabetétes beltéri ajtólapot ábrázol. Készítse el az 1. számú metszeti csomóponti rajzot méretezve, az Ön által választott méretarányban! Használja a szabályos metszeti jelöléseket!

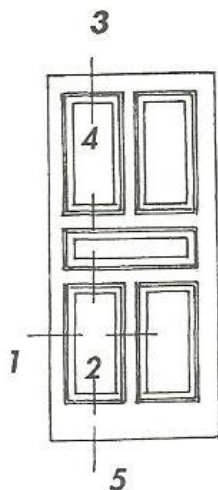

5. feladat	Összesen: 26 pont
-------------------	--------------------------

A beltéri deszkabetétes ajtólap elkészítésénél a betétek marását Önre bízák. Válasszon hozzá gépet, mutassa be a gép szerkezetét és munkavédelmi előírásait!

Gép megnevezése: