

Az Országos Képzési Jegyzékről és az Országos Képzési Jegyzékbe történő felvétel és törlés eljárási rendjéről szóló 133/2010. (IV. 22.) Korm. rendelet alapján.

Szakképesítés, szakképesítés-elágazás, rész-szakképesítés, szakképesítés-ráépülés azonosító száma és megnevezése, valamint a kapcsolódó szakképesítés megnevezése:

54 523 02 0000 00 00	Orvosi elektronikai technikus	Orvosi elektronikai technikus
----------------------	-------------------------------	-------------------------------

Tájékoztató

A vizsgázó az első lapra írja fel a nevét!

Ha a vizsgafeladat kidolgozásához több lapot használ fel, a nevét valamennyi lapon fel kell tüntetnie, és a lapokat sorszámmal el kell látnia.

Értékelés

Összesen: 100 pont

100% = 100 pont

A VIZSGAFELADAT MEGOLDÁSÁRA JAVASOLT %-OS EREDMÉNY:

EBBEN A VIZSGARÉSZBEN A VIZSGAFELADAT ARÁNYA 20%.

1. feladat**Határozza meg a felhasználói dokumentáció fogalmát és típusait!****Összesen: 20 pont**

Felhasználói dokumentáció:

Típusai:

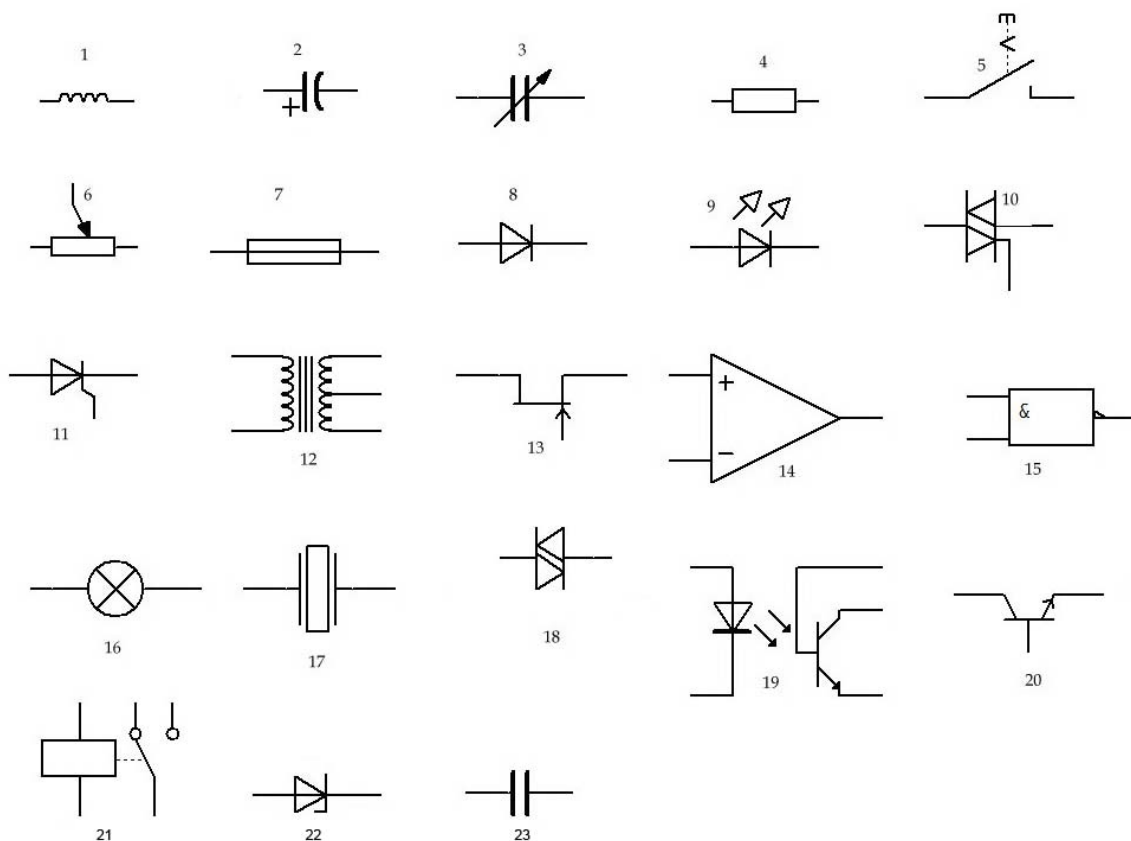
2. feladat**Nevezze meg az összeállítási rajz készítésének szabályait!****Összesen: 20 pont****3. feladat****Nevezze meg az alábbi ábrán látható villamos rajzjeleket!****Összesen: 23 pont**

Sorszám	Rajzjel
1.	
2.	
3.	
4.	
5.	
6.	
7.	

8.	
9.	
10.	
11.	
12.	
13.	
14.	
15.	
16.	
17.	
18.	
19.	
20.	
21.	
22.	
23.	

4. feladat

Összesen: 37 pont

Az alábbi kapcsolási rajzban szereplő alkatrészokról készítsen darabjegyzéket!

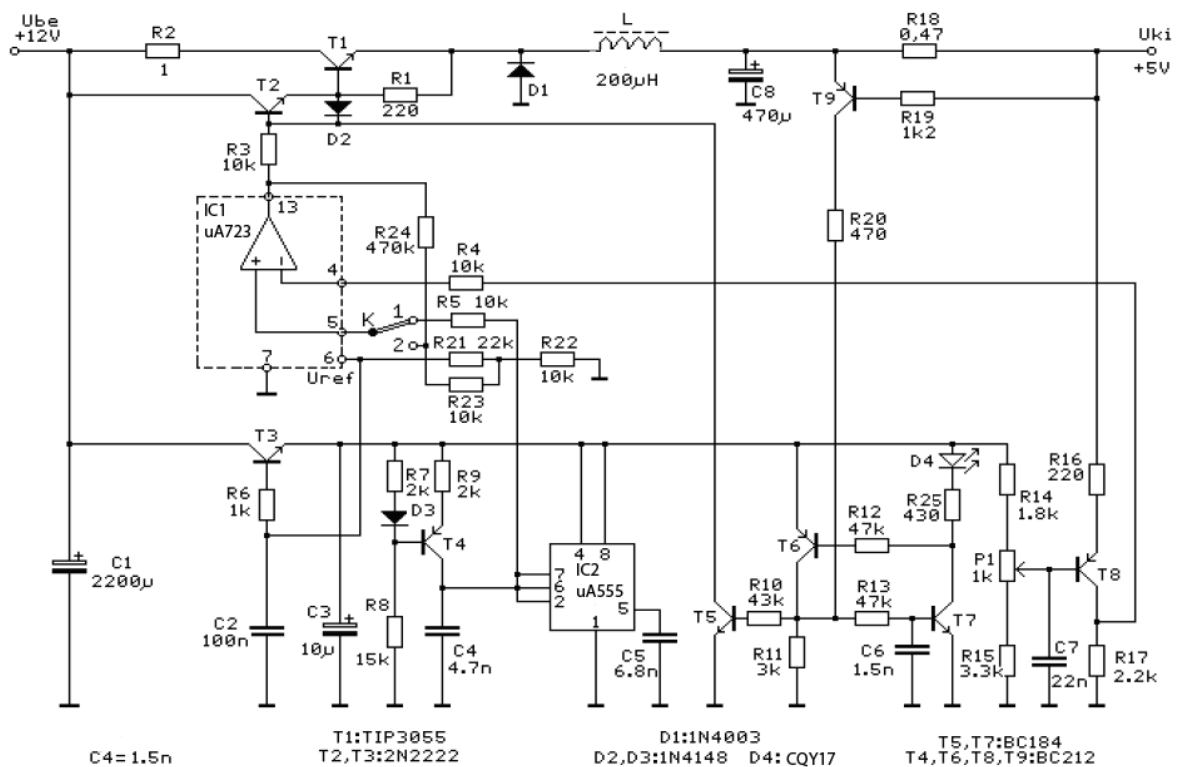

	Alkatrész	Érték	Referencia	Darab
1.				
2.				
3.				
4.				
5.				
6.				
7.				
8.				
9.				
10.				
11.				
12.				
13.				
14.				
15.				
16.				
17.				
18.				
19.				
20.				
21.				
22.				
23.				
24.				
25.				
26.				
27.				
28.				
29.				
30.				
31.				
32.				
33.				
34.				
35.				
36.				
37.				