

Az Országos Képzési Jegyzékről és az Országos Képzési Jegyzékbe történő felvétel és törlés eljárási rendjéről szóló 133/2011. (VII. 18.) Korm. rendelet alapján.

Szakképesítés, szakképesítés-elágazás, rész-szakképesítés, szakképesítés-ráépülés azonosító száma és megnevezése, valamint a kapcsolódó szakképesítés megnevezése:

54 523 04 1000 00 00	Automatikai technikus	Automatikai technikus
54 523 04 0100 52 01	PLC programozó	Automatikai technikus

Tájékoztató

A vizsgázó az első lapra írja fel a nevét!

Ha a vizsgafeladat kidolgozásához több lapot használ fel, a nevét valamennyi lapon fel kell tüntetnie, és a lapokat sorszámmal el kell látnia.

Értékelés

Összesen: 100 pont

100% = 100 pont

A VIZSGAFELADAT MEGOLDÁSÁRA JAVASOLT %-OS EREDMÉNY:

EBBEN A VIZSGARÉSZBEN A VIZSGAFELADAT ARÁNYA 30%.

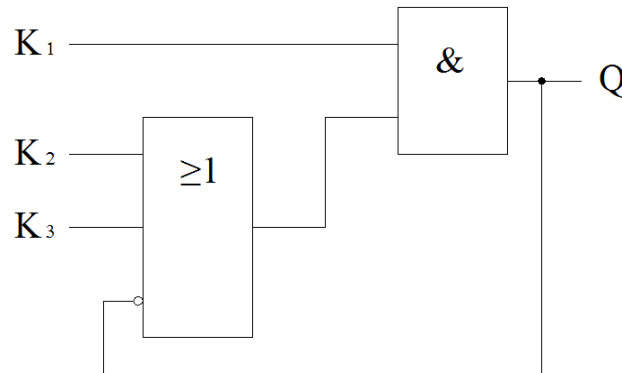
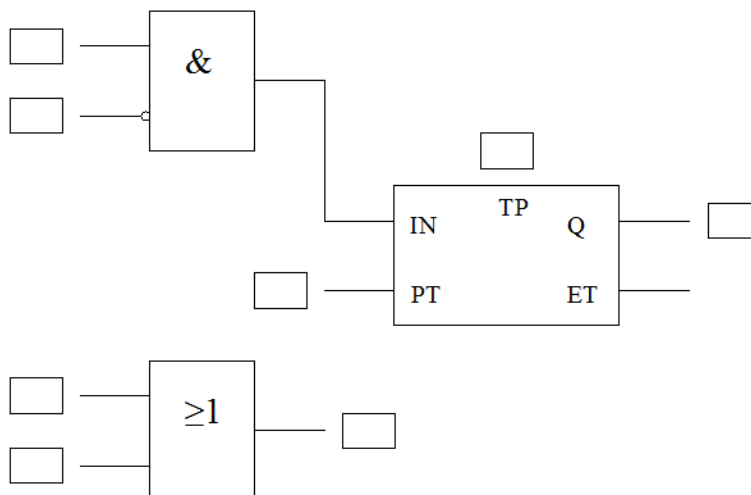
1. feladat**Összesen: 30 pont****Rajzolja le egy galvanikus leválasztású tranzisztoros kimeneti fokozat elvi felépítését!****2. feladat****Összesen: 30 pont****Rajzolja meg az alábbi logikai vázlattal adott vezérlés létradiagramját!****3. feladat****Összesen: 40 pont****Az alábbi két program ugyanazt a feladatot hajtja végre.****Egészítse ki a funkcióblokk ábrát a hiányzó jelekkel!**

LD	K1
ANDN	K2
ST	T1.IN

LD	T2
ST	T1.PT

CAL	T1
-----	----

LD	T1.Q
ST	M1

LD	M1
OR	K3
ST	Q1