

**HANG-, FILM ÉS SZÍNHÁZTECHNIKAI ISMERETEK  
EMELT SZINTŰ ÍRÁSBELI VIZSGA**

**JAVÍTÁSI-ÉRTÉKELÉSI ÚTMUTATÓ  
A MINTAFELADATOKHOZ**

---

**I. Feladatlap**

**Tesztfeladatok**

*A feladatok megoldásához segédeszköz nem használható.*

1. Mi az elnevezése az ábra középső részén látható kör alakú felületnek? 1 pont

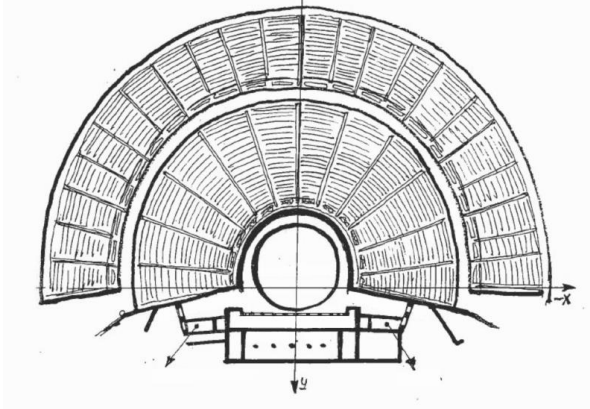

\_\_\_\_\_orchestra\_\_\_\_\_

2.  d  Mennyi a zenei A hang manapság leggyakrabban használt frekvenciája? 1 pont  
 a.) 415 Hz  
 b.) 432 Hz  
 c.) 440 Hz  
 d.) 442 Hz

3.  b  Melyik eszköz vezérel világítást? 2 pont



a)



b)

4. Mit a szerepe a nyíllal jelölt alkatrésznek?

2 pont

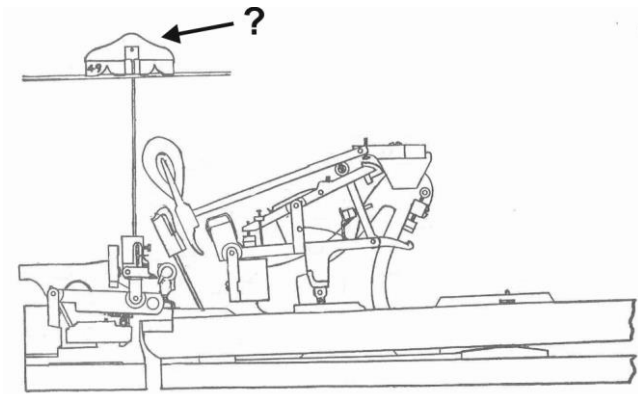

\_\_ a zongora húr rezgését tompítja \_\_

5. Rajzolja le és nevezze el az 5.0 hangrendszer elemeit!

4 pont

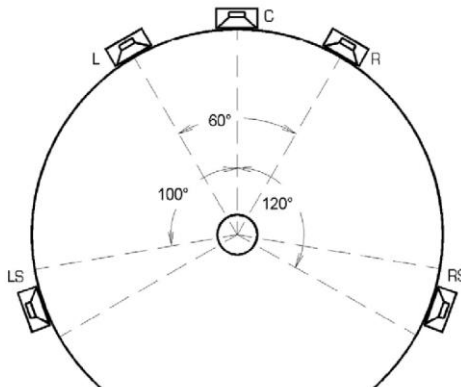

(csak teljes pontszám adható, ha az ábra teljesül legalább a szög jelölések nélkül, vigyázat, LFE hangszugárzó nincsen 5.0 esetén)

---

## II. Feladatlap

### Interaktív feladat I.

Készítse el az alábbi zenei hanganyagok hibamentes változatát a **Feladatlap** könyvtárban található **Interaktív feladat I\_a.wav** és **Interaktív feladat I\_b.wav** hangállományból.

A hat hangfájlban az Emerson, Lake & Palmer együttes feldolgozásában *Mogyeszt Muszorgszkij*: Egy kiállítás képei című művének három tétele hallható két-két eltérő időben készült koncertfelvételen. A két változatot vágja össze tételenként úgy, hogy mindegyikben legalább két váltás (átmenet, vágás) legyen benne. A két változat hangereje eltérhet egymástól, a vágott anyagnak egyenletes szinten kell szólnia.

A feladat elvégzésének első lépése: nyisson üres munkafájlt, a munkafájl neve az Ön azonosító jele legyen a MEGOLDAS\_I könyvtárban!

A jelfolyamnak folyamatosnak kell lennie.

A kész hanganyagot, a három tételt egy összefüggő .wav formátumú állománnyá kell összeírni, és a munkafájlt az utolsó állapotában el kell menteni.

Az értékelést az elmentett, készre kevert hanganyagon, valamint a munkaállomás a szoftver munkafájljában is el kell végezni a munkaállomás használat értékelésére.

Az induló összpontszám 30, a hibákért pontlevonás jár az összpontszámból.

---

## II. Feladatlap

### Interaktív feladat II.

Készítse el az alábbi szöveg hibamentes változatát a **Feladatlap II** könyvtárban található **Interaktív feladat II.wav** hangállományból.

A feladat elvégzésének első lépése: nyisson üres munkafájlt, a munkafájl neve az Ön azonosító jele legyen a MEGOLDAS\_II könyvtárban!

A jelfolyamnak folyamatosnak kell lennie.

A kész hanganyagot egy összefüggő .wav formátumú állománnyá kell összeírni, és a munkafájlt az utolsó állapotában el kell menteni.

**Szöveg:**

#### „Treatment és szinopszis

A forgatókönyvíró szakmát egyik talán leginkább megosztó kérdés, hogy milyen a jó treatment. Milyen hosszúnak kell lennie, mit tartalmaz pontosan, nem utolsósorban pedig mire való? Egyértelmű választ meg sem kísérek adni erre a kérdésre, hiszen talán nem is létezik, miután annyira szubjektív, és egyén- illetve munkamódszer-függő a felvetés. Inkább néhány közismertebb és kevésbé népszerű elméletet és gondolatot elevenítek fel, illetve fejtek ki korántsem „megmondó”, sokkal inkább gondolatébresztő, esetleg vitaindító célzattal, miután a nagyjátékfilmes írást én is csak most tanulom. Jelenleg épp egy működő treatment megszerkesztésén fáradozom, és több utat is végigjártam, mire rájöttem, hogy nem szükséges feltalálnom a vajás kenyeret – elegendő elővenni az egyik legelterjedtebb hollywoodi formulát, amit nem véletlenül alkalmaznak csaknem három évtizede szerte a világon. De nem akarok nagyon előre szaladni, hiszen mielőtt a – nem véletlenül – legnépszerűbb megoldásra rátérnék, érdemes néhány problémát tisztázni.

A legelső kérdés egyértelmű: egyáltalán, mi az a treatment, hogyan kell megírni, és mi a célja? Van valami köze a szinopszishoz? Bár a kérdések nyilvánvalóak, mint ahogyan utaltam rá, a válaszok még véletlenül sem azok. Maga a treatment a film történetének rövid, néhány oldalas összefoglalója, amiből megtudhatjuk magát a sztorit (azaz mi történik és kivel), illetőleg a cselekményt (vagyis miért és hogyan). Ennek megfelelően ki kell derülnie belőle, hogy kik a film fő karakterei, mi történik velük, ők mit cselekszenek erre válaszul, nagy vonalakban le kell írni a felmerülő főbb akadályokat és számottevő konfliktusokat, végül pedig a történet megoldását. Ez

---

---

bár egyszerűen hangzik, aki már próbálta belesűriteni másfél óra történéseit és fordulatait ötoldalmi szövegbe, könnyedén tanúsíthatja, hogy távolról sem az.

Lényeges kérdés, hogy mire való a treatment. Alapvetően két célt szolgál: az egyik, hogy magát az írókat segítse, a másik, hogy a filmötlet eladását. Egyik sem elhanyagolható cél, hiszen forgatókönyvet általában azért írunk, hogy eladjuk, és abból film készüljön, ugyanakkor a saját munkánkat könnyíti meg hihetetlen mértékben egy világosan megírt, sallangoktól mentes öt, legfeljebb hatoldalas treatment. Mielőtt továbbmennék, itt jegyezném meg, hogy szerintem a Magyarországon a különféle alapok, alapítványok által a pályázati kiírásokban kért szinopszis gyakorlatilag nem más, mint a szerte a világon treatmentként emlegetett dokumentum rövidebb változata. A lényege ugyanaz: a kurátorok és szakértők érthetően nem tudnak több tucatnyi százegynéhány oldalas forgatókönyvet végigírni, ezért a történet sűrített kivonata alapján döntenek, melyik könyvet tartják támogatásra érdemesnek. Ez ott is jobbra így van, ahol nem állami, hanem privát tőkéből valósulnak meg a filmek. Az egy-két oldalas szinopszis, amennyire én tudom, hungarikum, máshol tisztában vannak vele, hogy egy profin megírt nagyjátékfilm teljes történetét, főbb cselekményfordulatait két oldalban érthetően és átláthatóan leírni gyakorlatilag képtelenség.

A treatment és/vagy szinopszis megírása tehát rendkívül nehéz feladat, és nem egyszer fordul elő, hogy valódi cselekményleírás helyett pusztán porhintés – valamivel szebben kifejezve, ám a lényegen nem változtatva hangulatfestés, illetve atmoszférateremtés – zajlik öt oldalon keresztül. Kevésbé avatott olvasókat könnyen meggyőzhet egy-egy ékes stílusban, frappáns irodalmi nyelvezettel megírt treatment, de az igazi feladat a treatment olvasásakor a sorok között való olvasás, és ezen keresztül a valódi történeti potenciál felismerése. (A treatmentnek tehát nem csak a megírása, de az olvasása is némi felkészültséget kíván meg.) A jó treatment – csakúgy, mint a jó forgatókönyv – tökéletesen sallangmentes, borzasztóan gyakorlatias, lényegre törő módon megírt dokumentum. A történet és a cselekmény taglalása mellett ugyanis egyszerűen nem marad hely a stilisztikai brillírozásra.

A treatment legjobb esetben legfeljebb öt oldal terjedelmű. Ez is kettős célt szolgál: a hivatalból olvasónak kevesebb idejét emészt fel, míg az íróknak komoly fókuszot biztosít. Az igazán jó történetet – bármennyire csavaros legyen – ennyiben el kell tudni mesélni. Ha úgy érezzük, képtelenség ilyen röviden összefoglalni a sztorinkat, jól tesszük, ha megvizsgáljuk, nem lehet-e egyszerűsíteni rajta, hiszen fennáll a veszély, ha túlságosan bonyolult a mondanivalónk, leszűkül a közönségünk is.

---

---

Az öt oldal terjedelmű treatment megírása nem kis kihívás. Ideális esetben ez az első lépés, amit egy író megtesz, ha új forgatókönyv megírásának lát hozzá. Elsősorban a maga kedvéért illik összefoglalni a sztorit röviden, hiszen a treatment a későbbiek folyamán folyamatos referenciaként szolgálhat, és mint írtam segít megtartani a fókuszot, amit a lényegesen terjedelmesebb jelenetkivonat – az outline vagy storyline – illetőleg maga a forgatókönyv szerkesztésekor, írásakor nagyon könnyű szem elől téveszteni.

Mindehhez hozzátartozik, hogy távolról sincs egyetértés a szakma képviselői között a treatment kérdésében. Joe Eszterhas memoárjában például következetesen outline-ként utal a néhány oldalas dokumentumra, amiben a következő filmjének ötletét foglalta össze. Alfred Brenner kitűnő könyvében közreadja egy televíziós nagyjátékfilmjének treatmentjét, ami viszont jó harminc oldalas, és részletesen leírja a film teljes cselekményét. A fogalmat illető nézeteltérések ellenére létezik egy formula, ami remekül alkalmazható, és kiválóan alkalmas mind a könyvet remélhetőleg eladó dokumentum szerepére, mind pedig az író számára saját munkája megkönnyítésére. Ez pedig, gondolom, már többen rájöttek, nem más mint Syd Field négyoldalas treatment-teóriája.

Hollywoodban általában a Field-féle négyoldalas treatment az elvárás, ha valaki ilyet nyújt be egy ügynökséghez vagy stúdióhoz. A négyoldalas treatment alapja a Field-féle felvonásos struktúra, azaz a sokat emlegetett, rengeteget kritizált, mégis széles körben alkalmazott és alapvetőnek tekintett, a klasszikus drámaírói szerkesztést követő 3 részes vagy 3 felvonásos szerkezet. Lehet a neves forgatókönyv-teoretikus elméletével vitába szállni, illetve azt elvetni, de az nem lehet vitás, hogy a három felvonásos struktúránál a szakma kevés áttekinthetőbb és világosabb szerkezeti egységet ismer. Amíg valaki nem tökéletesen biztos történetmesélő és forgatókönyv-szerkesztői képességében, jobb, ha nem tér el ettől, mert igen hasznos fogódzkodótól fosztja meg magát.

A felvonásos struktúra, függetlenül a felvonások számától, komoly történeti fordulópontok köré épül. A három felvonásos szerkezetben értelemszerűen két nagy történeti fordulópont, azaz esemény osztja három részre a sztorit. Mindkét fordulópont az előzőekhez képest új irányba fordítja az események menetét, elegendő lendületet és feszültséget biztosítva egy átlagosan másfél órás, nagyjátékfilmnyi hosszúságú történet fenntartásához. Az elvárások – és Syd Field elmélete – szerint a film teljes terjedelmének egynegyed-egynegyed részét teszi ki az első, illetve az utolsó felvonás, míg a fennmaradó felét a második rész. Field eredeti teóriájának kritikusai pontosan azt kérték számon rajta, hogy túl hosszú idő telik el a történetben fordulópont nélkül, amennyiben a

---

---

második felvonás egyenletesen építkezik a második történeti fordulópont felé. Ezért saját elméletét felülvizsgálva a szakértő később bevezette a középpont fogalmát, mely egy újabb történeti fordulópont a második felvonás körülbelül felénél.

A Field-féle négyoldalas treatment logikája a fordulópontok köré épül. Zsenialitása pontosan abban rejlik, hogy a fordulópontok és legfontosabb jelenetek narratív, elbeszélő jellegű leírásával jut hely az írói kreativitás némi csillogtatására is, miközben szigorú fókuszot nyújt az események tömör összefoglalásához.

A treatment első fél oldalán keresztül Syd Field szerint a legelső jelenet narratív, leíró jellegű elbeszélése kap helyet. Ez a film egyik leglényegesebb jelenete, tehát illik nagyon átgondolni, és jól kiválasztani, mi fog benne történni. Notórius hangulatfestők és atmoszférateremtők itt kapnak lehetőséget (szigorúan féloldalnyit), hogy brillírozzanak. A következő fél oldalban viszont nincs erre lehetőség; itt az első felvonás összes eseményét kell sűrítve taglalnunk. Újabb fél oldal jut az első nagy történeti fordulópont valamivel részletesebb, elbeszélő jellegű leírására. Ez borzasztó lényeges pont, hiszen itt kezdődik tulajdonképpen a főhős útja, a történet leglényegesebb része. A következő egy teljes oldalon kell röviden összefoglalnunk mindazon akadályokat és konfliktusokat, amikkel a főhősnek, vagy főhősöknek meg kell birkóznuk a második felvonás során. A történet leghosszabb részének minden jelentős eseményét, fordulatát össze kell foglalni egy oldalon, ami kínkeserves feladat tud lenni. Nagy figyelmet és koncentrációt kívánó kihívás minden eseményt, a főbb karakterek cselekedeteit úgy összefoglalni, hogy a motivációk és a legtöbbször jelenlévő nagyon lényeges hátsó szándékok világos legyen az olvasó számára. Ha a motivációkat és szándékokat kihagyjuk, és pusztán az eseményeket taglaljuk önmagukban, ez zavaró lehet a sztorit nem ismerő olvasó számára, hiszen nem lesz egyértelmű a történet logikai építkezése. A következő féloldalas rész a második nagy történeti fordulópont elbeszélő leírásának ad helyet. Fél oldalba kell belesűríteni ezután a harmadik felvonás összes eseményét, a történet csúcspontját és megoldását. Végül fél oldal jut a záró jelenet elbeszélő jellegű leírására, ami lehetőség újabb stílusbrillírozásra.

A legbonyolultabb rész feltétlenül a második felvonás eseményeinek taglalása egy oldalon. Nekem nem sikerült, és pont a több szinten működő konfliktusháló és rejtett motivációk miatt, amiket az ember ösztönösen igyekszik beleírni a szövegbe, hogy az olvasó számára is teljesen világos legyen, ki mit és miért tesz a történetben. Field saját példája, amit az egyébként nagyszerű video workshopja során hoz fel, véleményem szerint kicsit csalóka. A példaképpen létrehozott történetében a második felvonásban jobbra könnyen beazonosítható külső konfliktusokat ír le

---



---

(egy, a természetben elveszett anya és lánya küzdelmét taglalja az elemekkel), amelyek nem igényelnek különösebb magyarázatot. Ugyanakkor Field formuláját követve öt oldalon azért már el lehet férni egy átlagos hosszúságú nagyjátékfilm történetével, amennyiben kellőképpen szigorúak vagyunk önmagunkhoz.

Syd Field módszerét az is alkalmazhatja, akinek a története háromnál több fordulópont köré épül (annál kevesebb fordulópont nagyjátékfilm történetében nem lehet, mert nem fogja fenntartani a nézők figyelmét). A lényeg, hogy a könyv két kulcsjelenetét – azaz az első és utolsó jeleneteket – részletesen leírjuk, és világosan írjuk le az összes lényeges történeti fordulópont eseményeit is viszonylag részletesen, de egyiket sem több mint fél oldalban. A köztes események említését pedig olyan tömören taglaljuk, amennyire csak lehet.

Ahány író, annyi szokás, ehhez nem fér kétség. Ha valaki jobban és átláthatóbban össze tudja foglalni filmötlete történetét röviden, mint ahogyan azt Syd Field javasolja, tegye azt. Egyáltalán nem biztos, hogy ez az üdvözítő megoldás, de tagadhatatlanul egy jó és használható módszer. Ha jobbat nem tudunk, nagyon megkönnyítjük a saját munkánkat – és a leendő olvasóink dolgát – ha ehhez ragaszkodunk. ,,

<http://archiv.magyar.film.hu/filmhu/magazin/treatment-es-szinopszis-forgatokonyv-forgatokonyviras-forgatokonyviro-iskola.html>

Értékelés:

Az értékelést az elmentett, készre kevert hanganyagon, valamint a munkaállomás a szoftver munkafájlijában is el kell végezni a munkaállomás használat értékelésére.

Az induló összpontszám 30, a hibákért pontlevonás jár az összpontszámból.

---

**Pontozás (hibapontok)**

1. **A készre összeírt hanganyag elején vagy végén túl sok a szünet (1 pont)**  
A hangfájl elején és végén a digitális nullát, vagy digitalizát analóg zajt tartalmazó rész hossza meghaladja a 1 másodpercet.
  2. **A hanganyag indulása (felúszás vagy hangra indulás) nem megfelelő, zavaró (1 pont)**  
A hangfájlból a helyszíni zaj, vagy atmoszféra zaj jelentős, és az első hasznos megszólalás hangra vágással indul az atmoszféra bekeverése helyett, vagy a hangra vágás során az indulás eleje hiányzik.
  3. **A hanganyag vége nem megfelelő, zavaró (1 pont)**  
A hanganyag végén a kicsengés után a digitalizát analóg zaj hirtelen marad abba, vagy a zaj túl hosszú idejű.
  4. **Hallható átmenet a vágási ponton (vágási helyenként maximum 3 pont)**  
A vágási ponton a jel nem folytonos: a vágás tempóban van, zeneileg vagy szövegszerűen megfelelő, de a hangforrások virtuális iránya megváltozik, vagy a hangszínezetük megváltozik, vagy a jelszintugrás következik be. Alig hallható jelszintugrás 1 pont, gyakorlatlan hallgató által is felfedezhető szintugrás 2 pont, zavaró mértékű szintugrás 3 pont, virtuális irány megváltozása 1 pont, hangszínezet megváltozása 2 pont, ha a hiba elkerülhető lett volna.
  5. **Hallható zajátmenet a vágási ponton (vágási helyenként maximum 3 pont)**  
A vágási pont zenei részek közötti szünetben van, és az atmoszféra, vagy a rögzített zaj jellege hirtelen változik meg. Éppen észlelhető zajátmenet 1 pont, a zajátmenet jól hallható gyors megváltozása 2 pont, átmenet nélküli zavárvágás 3 pont.
  6. **Pattanás a vágási ponton (vágási helyenként 2 pont)**
  7. **Bármelyik hangrészlet indulása vagy végződése hibás (előfordulási helyenként maximum 3 pont)**  
Jellemzően prózai hanganyag vágása esetén szó eleje hiányzik, vagy felúszik, vagy szintje ingadozik, vagy végződése hiányzik, vagy elúszik, vagy szintje ingadozik. Szintingadozás 1 pont, fel vagy leúszás 2 pont, hiányzó szórészlet 3 pont.
  8. **Szükségtelen vágás (vágási helyenként 4 pont)**  
A vágás nem a kijelölt tartalmi helyen van.
  9. **Idegen hang jelenléte (vágási helyenként maximum 3 pont)**  
A vágási ponton hang átlapolódás hallható a két hangfájl között, vagy máshonnan származó vendéghang szólal meg. Az idegen hang szakember számára hallható 1 pont, nem szakember által is felfedhető és zavaró 2 pont, nagyon hallható és tartalmilag zavaró 3 pont, vendéghang megszólalása 3 pont.
  10. **Időzítési hiba illesztési pontonként (vágási helyenként 4 pont)**  
A vágás tempóhibás.
-

---

**11. A hanganyag részben vagy egészben monó lett (maximum 4 pont)**

Sztereó nyersanyagok esetén rövid (1-2 másodperces) monó részlet 1 pont vágási helyenként, legfeljebb vagy a teljes hanganyag monó lett 4 pont.

**12. Panoráma vagy balance hiba (1 pont)****13. Értelmetlen színtingadozás összefüggő hanganyagrészekben belül (1 pont)****14. Nem egyenletes hangosság (1 pont)****15. Torzítás, túlvezérlés hallható (4 pont)**

Torzítás, túlvezérlés esetén, bárhol a hanganyagban (ha az utómunka következménye) súlyozás nélkül 4 pont.

**16. Ellenfázis hiba (maximum 4 pont)**

Sztereó és monó nyersanyagok esetén is, rövid (1-2 másodperces) ellenfázisú részlet 1 pont előfordulási helyenként, legfeljebb vagy a teljes hanganyag ellenfázisú lett 4 pont.

**17. Nem megfelelő kivezérlési szint (4 pont)**

Nem -23 LUFS (+- 1 LU).

**18. Alulvezérelt hanganyag (4 pont)**

Ha a kivezérlési szint megfelelő (Integrated Loudness -23 LUFS), de a hanganyagban belül tartósan értelmetlen szintcsökkenés tapasztalható.

**19. Zajos hanganyag (technikai hiba) (4 pont)**

A munkaállomás használata közben a kapcsolódó hardverből származó zaj került a hangfelvételre.

**20. Zene kicsengése nem megfelelő (maximum 4 pont)**

A zenemű bármelyik helyén (főleg generál pauza vagy mű vége esetén) a hallható zenei kicsengés sérül.

A zenemű egyéb helyein hallható kicsengéshez képest a kicsengés ideje kis mértékben megváltozott (jellemzően rövidült) 1 pont

A kicsengés természetellenesen rövid 3 pont.

A kicsengés vége hiányzik vagy sikertelen vágás a kicsengésben 4 pont.

**21. Kihagyott vágási pont (vágási helyenként 5 pont)****22. Szoftverhasználat (10 pont)**

A munkaállomás szoftver használatának értékelése. A vágóablakban látható kép, a sávok-régiók használata, elrendezése, a vágási technikák ésszerű, célszerű használata, a szoftver lehetőségeinek kihasználtsága, a munka áttekinthetősége, a szoftver ablakainak használata, képernyő elrendezése.

**23. A vizsgázó a feladatot nem kezdte meg (30 pont)**

---

**Interaktív feladat I. Zenei hanganyag vágása**  
Értékelőlap

azonosító jel:

Interaktív feladat I. Zenei hanganyag vágása	Hiba pont	Megjegyzés
A készre összeírt hanganyag elején vagy végén túl sok a szünet <sup>1</sup>		
A hanganyag indulása (felúszás vagy hangra indulás) nem megfelelő, zavaró <sup>2</sup>		
A hanganyag vége nem megfelelő, zavaró <sup>3</sup>		
Hallható átmenet a vágási ponton <sup>4</sup>		
Hallható zajátmenet a vágási ponton <sup>5</sup>		
Pattanás a vágási ponton <sup>6</sup>		
Bármelyik hangrészlet indulása vagy végződése hibás <sup>7</sup>		
Szükségtelen vágás <sup>8</sup>		
Idegen hang jelenléte <sup>9</sup>		
Időzítési hiba illesztési pontonként <sup>10</sup>		
A hanganyag részben vagy egészben monó lett <sup>11</sup>		
Panoráma vagy balance hiba <sup>12</sup>		
Értelmetlen szintingadozás összefüggő hanganyagrészekben belül <sup>13</sup>		
Nem egyenletes hangosság <sup>14</sup>		
Torzítás, túlvezérlés hallható <sup>15</sup>		
Ellenfázis hiba <sup>16</sup>		
Nem megfelelő kivezérlési szint <sup>17</sup>		
Alulvezérelt hanganyag <sup>18</sup>		
Zajos hanganyag (technikai hiba) <sup>19</sup>		
Zene kicsengése nem megfelelő <sup>20</sup>		
Kihagyott vágási pont <sup>21</sup>		
A vizsgázó a feladatot nem kezdte meg <sup>22</sup>		
Összesen:		
<b>Az Interaktív feladat I. pontszáma</b> <i>(Nem lehet nullánál kisebb.)</i>		<b>30 – Összesen</b>

**Megjegyzések:**

\_\_\_\_\_ dátum

\_\_\_\_\_ javító tanár

**Interaktív feladat II. hanganyag vágása**  
Értékelőlap

azonosító jel:

Interaktív feladat II. Prózai hanganyag vágása	Hiba pont	Megjegyzés
A készre összeírt hanganyag elején vagy végén túl sok a szünet <sup>1</sup>		
A hanganyag indulása (felúszás vagy hangra indulás) nem megfelelő, zavaró <sup>2</sup>		
A hanganyag vége nem megfelelő, zavaró <sup>3</sup>		
Hallható átmenet a vágási ponton <sup>4</sup>		
Hallható zajátmenet a vágási ponton <sup>5</sup>		
Pattanás a vágási ponton <sup>6</sup>		
Bármelyik hangrészlet indulása vagy végződése hibás <sup>7</sup>		
Szükségtelen vágás <sup>8</sup>		
Idegen hang jelenléte <sup>9</sup>		
Időzítési hiba illesztési pontonként <sup>10</sup>		
A hanganyag részben vagy egészben monó lett <sup>11</sup>		
Panoráma vagy balance hiba <sup>12</sup>		
Értelmetlen színtingadozás összefüggő hanganyagrészekben belül <sup>13</sup>		
Nem egyenletes hangosság <sup>14</sup>		
Torzítás, túlvezérlés hallható <sup>15</sup>		
Ellenfázis hiba <sup>16</sup>		
Nem megfelelő kivezérlési szint <sup>17</sup>		
Alulvezérelt hanganyag <sup>18</sup>		
Zajos hanganyag (technikai hiba) <sup>19</sup>		
Zene kicsengése nem megfelelő <sup>20</sup>		
Kihagyott vágási pont <sup>21</sup>		
Szoftverhasználat <sup>22</sup>		
A vizsgázó a feladatot nem kezdte meg <sup>23</sup>		
Összesen:		
<b>Az Interaktív feladat pontszáma</b> (Nem lehet nullánál kisebb.)		<b>30 – Összesen</b>

**Megjegyzések:**

\_\_\_\_\_

dátum

\_\_\_\_\_

javító tanár